



COMISIÓN
ESTATAL
ELECTORAL
NUEVO LEÓN



Manual de la y el Funcionario de Casilla

Información sobre las
Elecciones Locales (Adenda)

MANUAL DE LA Y EL FUNCIONARIO DE CASILLA

Información sobre las
Elecciones Locales (Adenda)

PROCESO ELECTORAL 2017-2018

COMISIÓN ESTATAL ELECTORAL NUEVO LEÓN

Consejero Presidente

Dr. Mario Alberto Garza Castillo

Consejeras y Consejeros Electorales

Mtra. Miriam Guadalupe Hinojosa Dieck

Ing. Sara Lozano Alamilla

Mtra. Claudia Patricia de la Garza Ramos

Mtro. Luigui Villegas Alarcón

Lic. Rocío Rosiles Mejía

Mtro. Alfonso Roiz Elizondo

Secretario Ejecutivo

Lic. Héctor García Marroquín

MANUAL DE LA Y EL FUNCIONARIO DE CASILLA

Información sobre las Elecciones Locales (Adenda)

Comisión Estatal Electoral Nuevo León

Avenida Madero 1420 poniente

C.P. 64000, Monterrey, Nuevo León, México

Todos los Derechos Reservados

Editado e impreso en México, 2018

Ejemplar de distribución gratuita, prohibida su venta

www.ceenl.mx

CONTENIDO

I. INFORMACIÓN BÁSICA	
¿QUÉ ES LA JORNADA ELECTORAL?	7
¿QUÉ CARGOS SE ELEGIRÁN A NIVEL LOCAL?	7
FORMAS DE PARTICIPACIÓN CIUDADANA	8
II. PARTICIPANTES EN LA JORNADA ELECTORAL	
¿QUIÉNES PARTICIPAN EN LA JORNADA ELECTORAL?	10
MATERIAL ELECTORAL	11
III. PREPARACIÓN E INSTALACIÓN DE LA CASILLA	
¿CÓMO SE INSTALA LA CASILLA?	12
IV. VOTACIÓN	
¿QUÉ PASOS HAY QUE SEGUIR PARA RECIBIR LOS VOTOS?	13
¿A QUÉ HORA SE CIERRA LA VOTACIÓN?	13
V. CONTEO DE LOS VOTOS Y LLENADO DEL ACTA	
CONTEO DE LOS VOTOS	16
¿CÓMO SE CLASIFICAN LOS VOTOS?	17
¿CÓMO SE LLENAN LAS ACTAS DE ESCRUTINIO Y CÓMPUTO?	19
VI. INTEGRACIÓN DEL EXPEDIENTE DE CASILLA Y DE LOS PAQUETES ELECTORALES	
¿CÓMO SE INTEGRAN LAS BOLSAS Y LOS PAQUETES ELECTORALES?	30
VII. PUBLICACIÓN DE RESULTADOS Y CLAUSURA DE LA CASILLA	
¿CÓMO SE REALIZA LA PUBLICACIÓN DE RESULTADOS?	43
¿QUIÉN ENTREGA LOS PAQUETES ELECTORALES A LA COMISIÓN MUNICIPAL ELECTORAL?	46
RECOMENDACIONES PARA EL LLENADO DE LA DOCUMENTACIÓN ELECTORAL	47

I. INFORMACIÓN BÁSICA

¿QUÉ ES LA JORNADA ELECTORAL?

Es el día en el que las y los ciudadanos mexicanos votamos para elegir a nuestros representantes y gobernantes.



¿QUÉ CARGOS SE ELEGIRÁN A NIVEL LOCAL?

En el estado de Nuevo León elegiremos los siguientes cargos de elección popular:

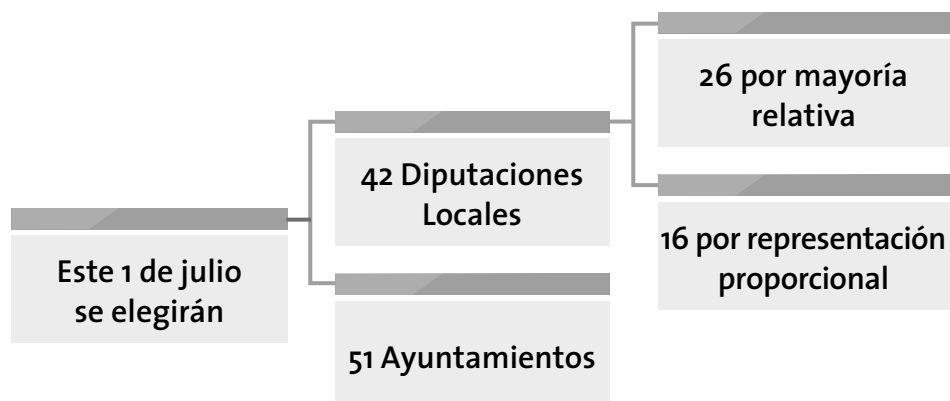

Las y los candidatos a Diputaciones y Ayuntamientos de la elección local pueden ser propuestos por un partido político o varios partidos en coalición.

Además de los nueve partidos políticos con registro nacional, actualmente en la entidad hay un partido político local:

Nombre	RED, Rectitud, Esperanza Demócrata
Emblema	

También puede haber candidaturas independientes. Los nombres de las y los candidatos independientes aparecen al final de las boletas.

FORMAS DE PARTICIPACIÓN CIUDADANA

La Ley de Participación Ciudadana para el Estado de Nuevo León contempla siete instrumentos de participación ciudadana. Dos de ellos, la Consulta Popular y la Revocación de Mandato, son organizados, desarrollados, vigilados y computados por la Comisión Estatal Electoral Nuevo León. A la fecha, la Revocación de Mandato aún no entra en vigor.

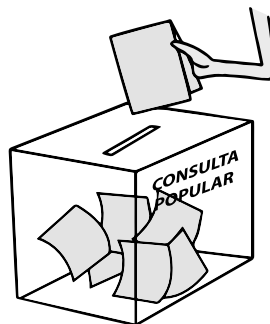

La Consulta Popular consiste en el acto por el cual, mediante el plebiscito o referéndum, se somete a votación de la ciudadanía la aprobación o rechazo de la realización de un acto o una decisión que corresponda al ámbito estatal o municipal y resulte de trascendencia social, y cuyo resultado se toma en cuenta para normar la decisión de la autoridad respectiva.

En el estado de Nuevo León habrá Consulta Popular el mismo día de las elecciones:

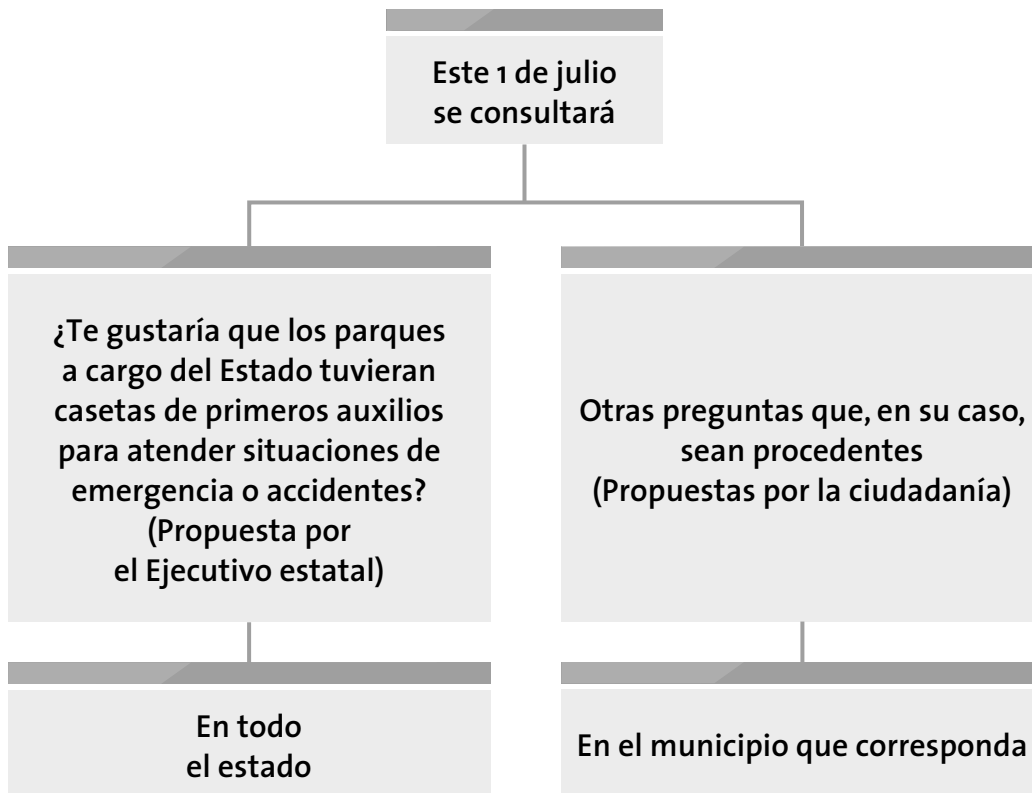

II. PARTICIPANTES EN LA JORNADA ELECTORAL

¿QUIÉNES PARTICIPAN EN LA JORNADA ELECTORAL?

La ciudadanía participa de diferentes maneras en la elección:

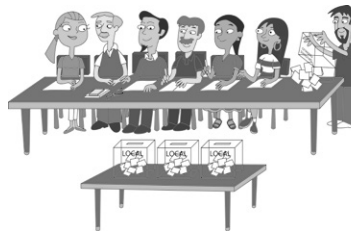

Electores/as

**Funcionarios/as
de casilla**

**Representantes de partido
político o de candidatura
independiente**



**Observadores/as
electorales**

Otros/as participantes

MATERIAL ELECTORAL

En el *Manual de la y el Funcionario de Casilla* se indica la documentación y el material que días antes de la Jornada Electoral se entrega a los Presidentes/as de casilla.

Además de los materiales considerados en el *Manual de la y el Funcionario de Casilla*, recibirás:

Portaurnas para las elecciones locales

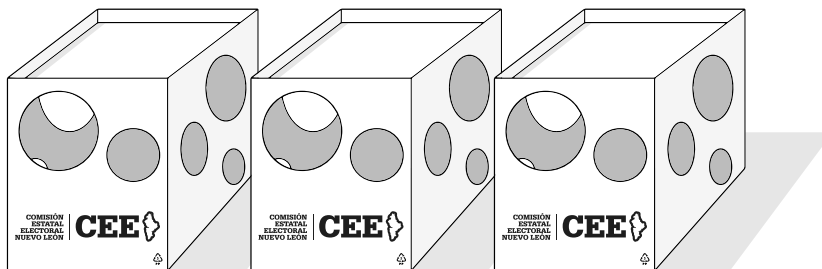

También, para la Consulta Popular, recibirás una urna y un paquete.

El material de cada elección o Consulta Popular se distingue por su color:

Diputaciones Locales	Rosa
Ayuntamientos	Verde oliva
Consulta Popular	Oro

III. PREPARACIÓN E INSTALACIÓN DE LA CASILLA

¿CÓMO SE INSTALA LA CASILLA?

Una vez que se realizaron todas las actividades para la instalación de la casilla, el **2do. Secretario/a** revisa los datos prellenados de identificación de la casilla en el Acta de la Jornada Electoral y en el Acta de la Jornada para la Consulta Popular, y cuenta una por una las boletas de las elecciones locales y las papeletas de la Consulta Popular.



RECUERDA

El **1er. Secretario/a** llena el acta de las elecciones federales y el **2do. Secretario/a** el acta de las elecciones locales y de la Consulta Popular.



Para el llenado del apartado de «Instalación de la casilla» del Acta de la Jornada Electoral, sigue los pasos que se detallan en el apartado de «Preparación e instalación de la casilla» del *Manual de la y el Funcionario de Casilla*.

IV. VOTACIÓN

¿QUÉ PASOS HAY QUE SEGUIR PARA RECIBIR LOS VOTOS?

En el *Manual de la y el Funcionario de Casilla* se detallan los pasos a seguir para recibir los votos de las elecciones federales y locales.

RECUERDA

El **Presidente/a** desprende de los talones una boleta de cada elección y una papeleta de la Consulta Popular y la entrega a las y los votantes.



¿A QUÉ HORA SE CIERRA LA VOTACIÓN?

Como indica el *Manual de la y el Funcionario de Casilla*, la votación se declara cerrada:

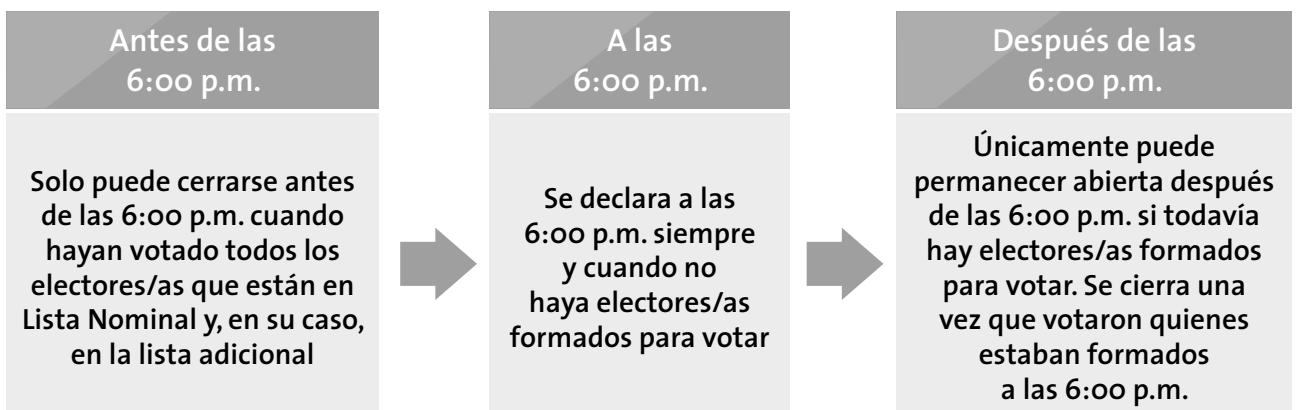

Cerrada la votación, el **zdo. Secretario/a** llena el apartado «Cierre de la votación» del Acta de la Jornada Electoral de las elecciones locales y de la Consulta Popular.

En el siguiente ejemplo se muestra el llenado del Acta de la Jornada Electoral.

COMISIÓN ESTATAL ELECTORAL NUEVO LEÓN



PROCESO ELECTORAL ACTA DE LA JORNADA

ESCRIBA FUERTE EN EL ACTA CON PLUMA NEGRA, PARA QUE TODAS LAS COPIAS SE PUEDAN LEER Y SIGA CADA UNA DE LAS INSTRUCCIONES.

1 ENTIDAD FEDERATIVA: **NUEVO LEÓN**
 DISTRITO ELECTORAL LOCAL: 20 SECCIÓN: 0,0,0,1
 MUNICIPIO: ABASOLO TIPO DE CASILLA: **BÁSICA**

INSTALACIÓN DE CASILLA

2 LA CASILLA SE INSTALÓ EN: CENTRO SOCIAL ABASOLO, CALLE ALFONSO MARTÍNEZ DOMÍNGUEZ, S/N, ZONA CENTRO ABASOLO
 Y SU INSTALACIÓN DE CASILLA EMPEZÓ A LAS: 7:30 A.M. DEL DÍA 1 DE JULIO DE 2018.
 SI LA CASILLA SE INSTALÓ EN UN LUGAR DIFERENTE AL APROBADO POR EL CONSEJO DISTRITAL EXPLIQUE LA CAUSA:

3 ESCRIBA EL NOMBRE DE LAS Y LOS FUNCIONARIOS DE MESA DIRECTIVA DE CASILLA, MARQUE CON "X" SI LA O EL FUNCIONARIO SE TOMÓ DE LA FILA DE VOTANTES Y ASEGÚRESE QUE FIRMEN EN SU TOTALIDAD QUIENES ESTÉN PRESENTES EN LA INSTALACIÓN DE LA CASILLA:

CARGO	DE LA FILA	NOMBRE	FIRMA
PRESIDENTE/A		Yolanda Galván Martínez	
1er. SECRETARIO/A		Daniel Sánchez Flores	
2do. SECRETARIO/A		Claudia Ponce de León	
1er. ESCRUTADOR/A		César Lozano Garza	
2do. ESCRUTADOR/A		Guadalupe González Garza	
3er. ESCRUTADOR/A		Ángel Alvarado Pérez	
4to. ESCRUTADOR/A		Cecilia Villarreal Rubio	

4 CUENTE DE UNA EN UNA EL TOTAL DE BOLETAS RECIBIDAS DE CADA ELECCIÓN Y ANOTE LA CANTIDAD:

DIPUTACIONES LOCALES: 7 5 0 **Setecientos cincuenta**
 AYUNTAMIENTO: 7 5 0 **Setecientos cincuenta**

5 BOLETAS ELECTORALES RECIBIDAS

1.- BOLETAS DE DIPUTACIONES LOCALES: TOTAL: 750 DEL FOLIO No. 000,001 AL FOLIO No. 000,750 SÍ NO
 2.- BOLETAS DE AYUNTAMIENTO: TOTAL: 750 DEL FOLIO No. 000,001 AL FOLIO No. 000,750 SÍ NO

EN CASO DE QUE NO COINCIDAN LOS FOLIOS, MARQUE EL RECUADRO DE "NO" Y ESCRÍBALO EN LA HOJA DE INCIDENTES.

6 ESCRIBA EL TOTAL DE LAS Y LOS ELECTORES QUE ESTÁN EN LA LISTA NOMINAL:
7 2 6 **Setecientos veintiséis**

7 ESCRIBA EL TOTAL DE LAS Y LOS ELECTORES QUE ESTÁN EN LA LISTA QUE CONTIENE LAS RESOLUCIONES DEL TRIBUNAL ELECTORAL (LISTA NOMINAL ADICIONAL), SOLO EN CASO DE HABERLA RECIBIDO, SI NO LA RECIBIÓ ESCRIBA CEROS.
0 0 0 **Cero**

8 ¿ALGUNA O ALGÚN REPRESENTANTE DE PARTIDO POLÍTICO Y/O DE CANDIDATURA INDEPENDIENTE FIRMÓ O SELLÓ LAS BOLETAS? SÍ NO
 MARQUE CON "X" LA O EL REPRESENTANTE QUE FIRMÓ O SELLÓ LAS BOLETAS:

9 CUANDO LAS URNAS FUERON ARMADAS ANTE LAS Y LOS FUNCIONARIOS Y LAS Y LOS REPRESENTANTES DE LOS PARTIDOS POLÍTICOS Y DE CANDIDATURAS INDEPENDIENTES PRESENTES, LA O EL PRESIDENTE:
 ¿COMPROBÓ QUE LAS URNAS ESTABAN VACÍAS? SÍ NO ¿COLOCÓ LAS URNAS A LA VISTA DE TODAS LAS PERSONAS? SÍ NO

10 ¿SE PRESENTARON INCIDENTES DURANTE LA INSTALACIÓN DE LA CASILLA? SÍ NO
 DESCRIBA BREVEMENTE:
 EN SU CASO, SE ESCRIBIERON EN 0 HOJA(S) DE INCIDENTES, MISMA(S) QUE SE ANEXA(N) A LA PRESENTE ACTA.

11 ESCRIBA LOS NOMBRES DE LAS Y LOS REPRESENTANTES DE PARTIDO POLÍTICO Y/O DE CANDIDATURA INDEPENDIENTE, MARQUE SI ES LA O EL PROPIETARIO (P) O SUPLENTE (S) Y ASEGÚRESE QUE FIRME EN SU TOTALIDAD QUIENES ESTÉN PRESENTES EN LA INSTALACIÓN DE LA CASILLA, MARQUE CON "X" SI FIRMÓ BAJO PROTESTA.

PARTIDO O CANDIDATURA	NOMBRE	Propietario (P) / Suplente (S)	FIRMA
	Orlando Lara Pérez	X	
	Lucía Torres Ruiz	X	
	Francisco Ríos Álvarez	X	
	Diana Garza Garza	X	
	Mateo Joaquín Esparza García	X	
	Martha Ávalos Farías	X	
	José Garza Acuña	X	
	Julieta Nieto Paredes	X	
	Filomeno González Reséndiz	X	
	Romina Eufracio Alejandro	X	
CANDIDATURA INDEPENDIENTE	Aldo Tobías del Ángel Gómez	X	
CANDIDATURA INDEPENDIENTE	Migdalia Treviño Andrade	X	
CANDIDATURA INDEPENDIENTE	Pedro Pablo Herrera Pedraza	X	
CANDIDATURA INDEPENDIENTE	Constanza Tovar Peña	X	

SI ALGUNA O ALGÚN REPRESENTANTE FIRMÓ BAJO PROTESTA, ESCRIBA:

12 LA VOTACIÓN INICIÓ A LAS 8:00 A.M.

CIERRE DE LA VOTACIÓN

13 LA VOTACIÓN TERMINÓ A LAS: 6:00 P.M. PORQUE:

- ANTES DE LAS 6:00 P.M. YA HABÍA VOTADO TODO EL ELECTORADO DE LA LISTA NOMINAL.
- A LAS 6:00 P.M. YA NO HABÍA ELECTORADO EN LA CASILLA.

14 ¿SE PRESENTARON INCIDENTES DURANTE EL DESARROLLO DE LA VOTACIÓN?
 DESCRIBA BREVEMENTE LOS INCIDENTES:
 EN SU CASO, SE ESCRIBIERON EN 0 HOJA(S) DE INCIDENTES, MISMA(S) QUE SE ANEXA(N) A LA PRESENTE ACTA.

AL LOCAL 2017 - 2018
NADA ELECTORAL

NÚMERO DE FOLIO
 0000

1

...TOS POLÍTICOS Y DE CANDIDATURAS INDEPENDIENTES PRESENTES, MARQUE QUE TODOS FIRMAN EN LA INSTALACIÓN DE LA CASILLA. MARQUE

Muestreo de firmas bajo protesta	NOMBRE	Muestreo de firmas		FIRMA	Muestreo de firmas bajo protesta
		P	S		
	Sara Salazar Silva	X			
	José Raúl Flores Garay	X			
	Ana María Morales López	X			
	Carlos Peña de León	X			
	Patricia Valerio Díaz	X			
	Martín Quiroga Costilla	X			
	Brenda Leticia Codina Flores	X			
	César Rubén Ordoñez Paz	X			
	Lucinda Camarillo Martínez	X			
	Leonardo Javier Alvarado Ruiz	X			
	Cinthia Osorio del Bosque	X			
	Odvidio Verbez Cruz	X			
	Rafaela Martínez Plata	X			
	Jose Antonio Sepúlveda Lobo	X			

...A EL PARTIDO POLÍTICO O CANDIDATURA INDEPENDIENTE Y LA RAZÓN:

LA VOTACIÓN

...E (Marque con "X" la razón)

DESPUÉS DE LAS 6:00 P.M. AÚN HABÍA ELECTORADO PRESENTE EN LA CASILLA.

SE SUSPENDIÓ DEFINITIVAMENTE LA VOTACIÓN.

...OTACIÓN? SÍ NO ¿DURANTE EL CIERRE DE LA VOTACIÓN? SÍ NO
(Marque con "X")

...ENTES, MISMA(S) QUE SE ANEXA(N) A LA PRESENTE ACTA.

15 ESCRIBA EL NOMBRE DE LAS Y LOS FUNCIONARIOS DE MESA DIRECTIVA DE CASILLA Y ASEGÚRESE QUE FIRMAN EN SU TOTALIDAD QUIENES ESTÉN PRESENTES EN EL CIERRE DE LA VOTACIÓN:

CARGO	NOMBRE	FIRMA
PRESIDENTE/A	Yolanda Galván Martínez	
1er. SECRETARIO/A	Daniel Sánchez Flores	
2do. SECRETARIO/A	Claudia Ponce de León	
1er. ESCRUTADOR/A	César Lozano Garza	
2do. ESCRUTADOR/A	Guadalupe González Garza	
3er. ESCRUTADOR/A	Ángel Alvarado Pérez	
4to. ESCRUTADOR/A	Cecilia Villarreal Rubio	

16 ESCRIBA LOS NOMBRES DE LAS Y LOS REPRESENTANTES DE LOS PARTIDOS POLÍTICOS Y DE CANDIDATURAS INDEPENDIENTES PRESENTES, MARQUE CON "X" SI ES LA O EL PROPIETARIO (P) O SUPLENTE (S) Y ASEGÚRESE QUE FIRMAN EN SU TOTALIDAD EN EL CIERRE DE LA VOTACIÓN. MARQUE CON "X" SI FIRMÓ BAJO PROTESTA.

PARTIDO O CANDIDATURA	NOMBRE	Muestreo de firmas		FIRMA	Muestreo de firmas bajo protesta	NOMBRE	Muestreo de firmas		FIRMA	Muestreo de firmas bajo protesta
		P	S				P	S		
	Orlando Lara Pérez	X				Sara Salazar Silva	X			
	Lucía Torres Ruiz	X				José Raúl Flores Garay	X			
	Francisco Ríos Álvarez	X				Ana María Morales López	X			
	Diana Garza Garza	X				Carlos Peña de León	X			
	Mateo Joaquín Esparza García	X				Patricia Valerio Díaz	X			
	Martha Ávalos Farías	X				Martín Quiroga Costilla	X			
	José Garza Acuña	X				Brenda Leticia Codina Flores	X			
	Julieta Nieto Paredes	X				César Rubén Ordoñez Paz	X			
	Filomeno González Reséndiz	X				Lucinda Camarillo Martínez	X			
	Romina Eufracio Alejandro	X				Leonardo Javier Alvarado Ruiz	X			
CANDIDATURA INDEPENDIENTE	Aldo Tobías del Ángel Gómez	X				Cinthia Osorio del Bosque	X			
CANDIDATURA INDEPENDIENTE	Migdalia Treviño Andrade	X				Odvidio Verbez Cruz	X			
CANDIDATURA INDEPENDIENTE	Pedro Pablo Herrera Pedraza	X				Rafaela Martínez Plata	X			
CANDIDATURA INDEPENDIENTE	Constanza Tovar Peña	X				Jose Antonio Sepúlveda Lobo	X			

SI ALGUNA O ALGÚN REPRESENTANTE FIRMÓ BAJO PROTESTA, ESCRIBA EL PARTIDO POLÍTICO O CANDIDATURA INDEPENDIENTE Y LA RAZÓN:

17 ESCRIBA EN EL RECUADRO CORRESPONDIENTE EL NÚMERO DE ESCRITOS DE INCIDENTES QUE LAS Y LOS REPRESENTANTES DE LOS PARTIDOS POLÍTICOS Y DE CANDIDATURAS INDEPENDIENTES HAYAN PRESENTADO DURANTE LA VOTACIÓN Y MÉTALOS EN LA BOLSA DE EXPEDIENTE DE LA ELECCIÓN PARA DIPUTACIONES LOCALES:

0
 0
 0
 0
 0
 0
 0
 0
 0
 0
 0
 0
 0
 0

18 UNA VEZ LLENADA Y FIRMADA EL ACTA, META EL ORIGINAL EN LA BOLSA DE EXPEDIENTE DE CASILLA DE LA ELECCIÓN PARA DIPUTACIONES LOCALES; META LA PRIMERA COPIA EN LA BOLSA DE EXPEDIENTE DE CASILLA DE LA ELECCIÓN PARA EL AYUNTAMIENTO Y ENTREGUE COPIA LEGIBLE A LAS Y LOS REPRESENTANTES DE LOS PARTIDOS POLÍTICOS Y DE CANDIDATURAS INDEPENDIENTES PRESENTES, SEGÚN EL ORDEN DE REGISTRO. EN CASO DE QUE ALGUNA O ALGÚN REPRESENTANTE DE PARTIDO POLÍTICO O DE CANDIDATURA INDEPENDIENTE SOLICITE TOMAR UNA FOTOGRAFÍA DEL ORIGINAL DEL ACTA, USTED DEBE PERMITIRSELO. SE LEVANTO LA PRESENTE ACTA CON FUNDAMENTO EN LOS ARTÍCULOS 79 INCISO c); 82 NUMERAL 1 y 2; 256 INCISO d) DE LA LEY GENERAL DE INSTITUCIONES Y PROCEDIMIENTOS ELECTORALES, Y EN LOS ARTÍCULOS 128, 129, 130, 187, 235, 236, 237, 238, 243, 244 Y 245 DE LA LEY ELECTORAL PARA EL ESTADO DE NUEVO LEÓN.



V. CONTEO DE LOS VOTOS Y LLENADO DEL ACTA

CONTEO DE LOS VOTOS

Para llevar a cabo el procedimiento de clasificación de los votos, el *Manual de la y el Funcionario de Casilla* indica que son:

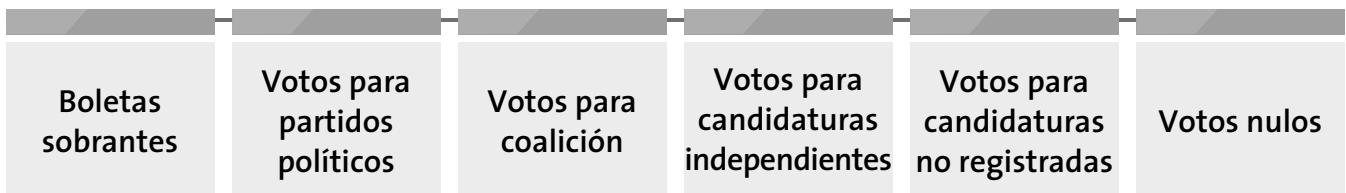

Para la Consulta Popular:

- **Papeleta**
Documento en el que la ciudadanía emite su decisión respecto a una Consulta Popular.
- **Papeletas sobrantes**
Son las papeletas que no son usadas en una casilla durante una Consulta Popular.
- **Voto válido**
Es cuando la decisión de la ciudadana o ciudadano está claramente expresada en la papeleta.
- **Voto nulo**
Es cuando la decisión de la ciudadana o ciudadano no está claramente expresada en la papeleta.

¿CÓMO SE CLASIFICAN LOS VOTOS?

Una vez llenado y firmado el apartado de “Cierre de la votación” del Acta de la Jornada Electoral, los funcionarios/as de casilla empiezan las actividades para obtener los resultados de cada elección y de la Consulta Popular.

El conteo de votos de las elecciones federales y locales se realiza simultáneamente, iniciando al mismo tiempo con la de la Presidencia y la elección de las Diputaciones Locales.

El orden para la clasificación y conteo de votos de las elecciones locales es:

1. Diputaciones Locales
2. Ayuntamientos
3. Consulta Popular

Para evitar errores en el llenado de las actas, es importante primero se llene todo el cuadernillo para hacer operaciones.

RECUERDA

El **2do. Secretario/a** y el **3er. Escrutador/a** realizan la clasificación y el conteo de los votos de las elecciones locales, y el **4to. Escrutador/a** de la Consulta Popular, al mismo tiempo que el resto hace lo propio con lo que corresponde a las elecciones federales.



El cuadernillo indica el orden en que se debe realizar el escrutinio y cómputo, para las elecciones locales:

1. La columna para la elección de Diputaciones Locales	Rosa
2. La columna para la elección de Ayuntamientos	Verde oliva

Para llevar a cabo la clasificación y conteo de los votos se realizan los pasos explicados en el *Manual de la y el Funcionario de Casilla*.

Paso 1

El **2do. Secretario/a** cancela las boletas sobrantes de todas las elecciones locales y de la Consulta Popular, con dos líneas diagonales.

Paso 2

El **1er. Escrutador/a** cuenta las marcas “VOTÓ 2018” de la Lista Nominal de Electores.

El **2do. Secretario/a** anota los resultados de boletas sobrantes y personas que votaron en el cuadernillo para hacer operaciones, tal como lo indica el *Manual de la y el Funcionario de Casilla*. En el caso de la Consulta Popular anota los resultados de papeletas sobrantes en la hoja de operaciones.

El **2do. Secretario/a** y el **3er. Escrutador/a** inician la clasificación y conteo de votos de la elección de Diputaciones Locales y realizan los mismos pasos que se explican para clasificar y contar los votos para la Presidencia de los Estados Unidos Mexicanos señalados en el *Manual de la y el Funcionario de Casilla*.

El **2do. Secretario/a** con apoyo del **3er. Escrutador/a** continúa con la clasificación y conteo de los votos de la elección de Diputaciones Locales y, al terminar, con la de Ayuntamientos. Con apoyo del **4to. Escrutador/a** se hace lo propio para la clasificación y conteo de los votos de la Consulta Popular.

RECUERDA

Se recomienda que el **zdo. Secretario/a** vaya leyendo en voz alta las indicaciones del cuadernillo para hacer operaciones.



1. En caso que durante la clasificación y el conteo de los votos se encuentren votos de las elecciones locales de un cargo local o de la Consulta Popular que no corresponden, se guardan para contarse en la elección respectiva.
2. Si se encuentran votos de las elecciones federales se entregan al **Presidente/a** para que se cuenten en la elección que corresponda.

¿CÓMO SE LLENAN LAS ACTAS DE ESCRUTINIO Y CÓMPUTO?

Paso 1

El **zdo. Secretario/a**, una vez que se termine el llenado y la revisión de los datos anotados en todo el cuadernillo para hacer operaciones de las elecciones locales y en la hoja para operaciones de la Consulta Popular, copia los resultados en las actas de escrutinio y cómputo de cada elección.

Paso 2

El **zdo. Secretario/a** pide a las y los representantes y las y los funcionarios presentes que firmen las actas de escrutinio y cómputo.





Paso 3

El **2do. Secretario/a** entrega a las y los representantes de partido político y candidatura independiente copia de todas las actas de escrutinio y cómputo.

IMPORTANTE

La entrega de las copias legibles se hace de acuerdo con el orden en el que las y los representantes aparecen en el recibo.

Las y los representantes pueden sacar fotografías de los originales de las actas de escrutinio y cómputo.

En el siguiente ejemplo se muestra el llenado del Cuadernillo para hacer las Operaciones de Escrutinio y Cómputo y del Acta de Escrutinio y Cómputo de la elección de Diputaciones Locales.

En el caso de la Consulta Popular los resultados se anotarán primero en la hoja para operaciones y después en el Acta de Escrutinio y Cómputo correspondiente.

COMISIÓN
ESTATAL
ELECTORAL
NUEVO LEÓN



PROCESO ELECTORAL LOCAL

2017-2018

**CUADERNILLO PARA HACER LAS OPERACIONES DE ESCRUTINIO Y CÓMPUTO
PARA CASILLAS BÁSICAS,
CONTIGUAS Y EXTRAORDINARIAS**

Este cuadernillo debe ser llenado por la o el segundo secretario de mesa directiva de casilla.

El cuadernillo debe llenarse en el siguiente orden:

- 1 La columna color rosa de la elección para las **Diputaciones Locales**
- 2 La columna color verde correspondiente a la elección para el **Ayuntamiento**

1 ELECCIÓN PARA LAS
DIPUTACIONES
LOCALES

2 ELECCIÓN PARA EL
AYUNTAMIENTO

Quando termine de llenar y revisar los datos de las dos elecciones de este cuadernillo, cópielos en los apartados correspondientes de las *Actas de escrutinio y cómputo de casilla*, de acuerdo al siguiente orden: **Diputaciones Locales y Ayuntamiento**.

ENTIDAD: Nuevo León
DISTRITO: 20
MUNICIPIO: Abasolo

SECCIÓN: 0001
CASILLA: Básica

Escriba los datos de identificación de la casilla del apartado 1 de las Actas de escrutinio y cómputo de casilla de las elecciones para las Diputaciones Locales y para el Ayuntamiento.

IMPORTANTE

El cuadernillo debe llenarse en el siguiente orden: **1** la columna color rosa de la elección para las **Diputaciones Locales** de todas las hojas y **2** la columna de color verde correspondiente a la elección para el **Ayuntamiento**

Lea con cuidado las instrucciones y llene y escriba con **lápiz** en los recuadros correspondientes. Llene los 3 espacios con numero **sin dejar lugares en blanco**, por ejemplo: 001, 012, 123.



BOLETAS SOBRANTES

- Por medio de dos rayas diagonales con una **pluma negra** cancela las boletas sobrantes que no se utilizaron.
- Cuente las boletas canceladas y escriba la cantidad obtenida en este recuadro: ----->
- Realice un **segundo** conteo de las boletas canceladas y escriba el resultado en este recuadro ----->
- Si el resultado obtenido en los dos conteos es igual, escríbalo en este recuadro: ----->
Si los resultados de los dos conteos no son iguales, vuelva a contar el total de boletas canceladas, hasta tener la seguridad de que la cantidad es correcta.



PERSONAS QUE VOTARON EN LA LISTA NOMINAL

- Pida a la o al primer escrutador que cuente a las personas que votaron de la lista nominal de la siguiente manera:
 - ◆ Que cuente el total de marcas "Votó 2018" de la primera página de la lista nominal.
 - ◆ Que anote el resultado en la parte inferior de esa página.
 - ◆ Que repita esta operación en cada una de las páginas de la lista nominal.
 - ◆ Que sume con calculadora o manualmente los totales que anotó en todas las páginas de la lista nominal.
- Escriba el resultado del primer conteo de marcas "Votó 2018": ----->
- Pida a la o al primer escrutador que realice un **segundo** conteo de todas las marcas "Votó 2018" en cada una de las páginas de la lista nominal y que las sume de nuevo.
- Escriba el resultado del segundo conteo de marcas "Votó 2018": ----->
- Si el resultado obtenido es los dos conteos anteriores es igual, escríbalo en el recuadro con la letra **A**. ----->
Si los resultados de los dos conteos no son iguales, pida a la o al primer escrutador que vuelva a contar las marcas "Votó 2018" en la lista nominal, hasta que tenga la seguridad de tener la cantidad correcta.
- Si recibió el listado adicional de resoluciones del Tribunal Electoral, pida a la o al primer escrutador que cuente en el listado adicional el total de marcas "Votó 2018" y escriba el resultado en el recuadro con la letra **B**. De no haber recibido este listado adicional escriba tres ceros "000". ----->
- Sume con calculadora o manualmente **A + B**; y escriba el resultado en el recuadro con la letra **C**. ----->
Esta cantidad es la **misma** para las **dos** elecciones y debe anotarse en los cuadros correspondientes.



REPRESENTANTES DE PARTIDOS POLÍTICOS Y DE CANDIDATURAS INDEPENDIENTES QUE VOTARON EN LA CASILLA Y QUE NO SE INCLUYEN EN LA LISTA NOMINAL

- Pida a la o al primer escrutador que cuente las marcas "Voto 2018" en la Relación de representantes de partidos políticos y de candidaturas independientes ante mesa directiva de casilla y escriba el total en el recuadro con la letra **D**. ----->
Esta cantidad es la **misma** para las **dos** elecciones y debe anotarse en los cuadros correspondientes.



TOTAL DE PERSONAS QUE VOTARON MÁS REPRESENTANTES DE LOS PARTIDOS POLÍTICOS Y DE CANDIDATURAS INDEPENDIENTES QUE VOTARON EN LA CASILLA Y QUE NO SE INCLUYEN EN LA LISTA NOMINAL

- Sume con calculadora o manualmente **C + D** y escriba el resultado en el recuadro con la letra **E**. ----->
Esta cantidad es la **misma** para las **dos** elecciones y debe anotarse en los cuadros correspondientes.

1 DIPUTACIONES LOCALES	2 AYUNTAMIENTO
1er CONTEO 0 4 0	1er CONTEO 0 4 0
2do CONTEO 0 4 0	2do CONTEO 0 4 0
0 4 0	0 4 0
<small>Escriba esta cantidad con número y letra en el apartado 3 del Acta de escrutinio y cómputo de casilla de la elección para las Diputaciones Locales.</small>	<small>Escriba esta cantidad con número y letra en el apartado 3 del Acta de escrutinio y cómputo de casilla de la elección para el Ayuntamiento.</small>
1er CONTEO 7 1 0	
2do CONTEO 7 1 0	
7 1 0 A	
0 0 0 B	
7 1 0 C	7 1 0 C
<small>Escriba esta cantidad con número y letra en el apartado 3 del Acta de escrutinio y cómputo de casilla de la elección para las Diputaciones Locales.</small>	<small>Escriba esta cantidad con número y letra en el apartado 3 del Acta de escrutinio y cómputo de casilla de la elección para el Ayuntamiento.</small>
0 0 0 D	0 0 0 D
<small>Escriba esta cantidad con número y letra en el apartado 4 del Acta de escrutinio y cómputo de casilla de la elección para las Diputaciones Locales.</small>	<small>Escriba esta cantidad con número y letra en el apartado 4 del Acta de escrutinio y cómputo de casilla de la elección para el Ayuntamiento.</small>
7 1 0 E	7 1 0 E
<small>Escriba esta cantidad con número y letra en el apartado 5 del Acta de escrutinio y cómputo de casilla de la elección para las Diputaciones Locales.</small>	<small>Escriba esta cantidad con número y letra en el apartado 5 del Acta de escrutinio y cómputo de casilla de la elección para el Ayuntamiento.</small>



VOTOS DE CADA UNA DE LAS ELECCIONES SACADOS DE LA URNA

1 DIPUTACIONES LOCALES

1. Pida a la o al presidente de casilla que abra la urna de **Diputaciones Locales**
2. Del total de boletas que se sacaron de esa urna, separe todos los votos que correspondan a la elección de **Diputaciones Locales**
3. Si hay votos de **Ayuntamiento** sepárelos con un clip e introdúzcalos en la bolsa encima de la urna correspondiente. Si encontró votos de las elecciones federales, entréguelos a las y los funcionarios correspondientes.
4. Pida a las y los escrutadores que saquen de la caja paquete electoral la **Guía de apoyo para la clasificación de los votos** de la elección para las **Diputaciones Locales** y la extiendan sobre una superficie plana, como una mesa.
5. Identifiquen y separen los votos emitidos (formando montoncitos o apilándolos) orientándose con las figuras de la Guía y colocando sobre ésta las boletas según correspondan.
6. Una vez finalizada la clasificación de los votos pida que las y los escrutadores cuenten los votos de cada montoncito y anoten las cantidades en la Guía.
7. Después, copie las cantidades de la Guía en la **COLUMNA 1** de la elección para las **Diputaciones Locales**

- Votos de cada partido político, según le corresponda:

- Votos para los partidos políticos en coalición: En caso de que alguna de las combinaciones de la coalición no hubiera obtenido votos, anote "000".

- Votos para candidaturas independientes:

- Votos para candidaturas no registradas:

- Votos nulos:

- Sume **con calculadora o manualmente** todos los votos de los partidos políticos, los votos para cada coalición, los votos para candidaturas independientes, los votos para candidaturas no registradas y los votos nulos de cada elección y escriba la cantidad obtenida en este recuadro:

- Realice **con calculadora o manualmente** una segunda suma y el resultado anótelolo en este recuadro:

- Si el resultado de las dos sumas es igual, escríbalo en este recuadro: En caso de que los resultados obtenidos no sean iguales, vuelva a sumar hasta que tenga la seguridad de tener la cantidad correcta. Una vez obtenido el total de votos de la **COLUMNA 1**, el presidente/a y el 2o. secretario/a firmarán en el siguiente cuadro:

CARGO	NOMBRE	FIRMA
PRESIDENTE/A	Yolanda Galván Martínez	
2o. SECRETARIO/A	Claudia Ponce de León	

1 DIPUTACIONES LOCALES			
	COLUMNA 1	COLUMNA 2	COLUMNA 3
	Votos sacados de la urna de Diputaciones Locales	Boletas encontradas en otras urnas	Total de votos
Partido o coalición	(Escriba con número)	(Escriba con número)	(Escriba con número)
	0 3 8		
	0 3 8		
	0 3 8		
	0 5 6		
	0 5 6		
	0 5 6		
	0 5 6		
	0 5 6		
	0 5 6		
	0 5 6		
COALICIÓN - B + C			
	0 1 8		
	0 1 2		
	0 1 2		
	0 1 2		
CANDIDATURA INDEPENDIENTE	0 5 6		
CANDIDATURA INDEPENDIENTE	0 5 6		
CANDIDATURAS NO REGISTRADAS	0 2 0		
VOTOS NULOS	0 1 8		
1era SUMA	7 1 0		
2da SUMA	7 1 0		
TOTAL DE VOTOS DE DIPUTACIONES LOCALES SACADOS DE LA URNA	7 1 0	TOTAL DE VOTOS DE DIPUTACIONES LOCALES SACADOS DE LAS URNAS DE OTRAS ELECCIONES	0 0 0
		SUMA DE VOTOS DE DIPUTACIONES LOCALES SACADOS DE ESA URNA Y LAS URNAS DE OTRAS ELECCIONES	7 1 0

Regrese a la página 2 para iniciar desde el conteo de boletas sobrantes de Ayuntamiento

Si NO encuentra boletas de Diputaciones Locales en otras urnas, cancele la COLUMNA 2 y la COLUMNA 3 con dos líneas diagonales

Escriba las cantidades con número y letra de la COLUMNA 3 de la elección para las Diputaciones Locales en el apartado 3 del Acta de escrutinio y cómputo de casilla de la elección para las Diputaciones Locales. En caso de que las COLUMNAS 2 y 3 sean canceladas, las cantidades deben ser tomadas de la COLUMNA 1

Escriba el total de votos de Diputaciones Locales sacados de las urnas en el apartado 6 del Acta de escrutinio y cómputo de casilla de la elección para las Diputaciones Locales. En caso de que las COLUMNAS 2 y 3 sean canceladas, anote en el recuadro 6 la cantidad total de la COLUMNA 1

- AYUNTAMIENTO**
1. Pida a la o al presidente de casilla que abra la urna de **Ayuntamiento**
 2. Del total de boletas que se sacaron de esa urna, **separe todos los votos que correspondan a la elección para el Ayuntamiento**
 3. Si hay votos de **Diputaciones Locales** sepárelos con un clip e introdúzcalos en la bolsa encima de la urna correspondiente.
Si encontró votos de las elecciones federales, entréguelos a las y los funcionarios correspondientes.
 4. Pida a las y los escrutadores que saquen de la caja paquete electoral la **Guía de apoyo para la clasificación de los votos** de la elección para el **Ayuntamiento** y la extiendan sobre una superficie plana, como una mesa.
 5. Identifiquen y separen los votos emitidos (formando montoncitos o apilándolos) orientándose con las figuras de la Guía y colocando sobre ésta las boletas según correspondan.
 6. Una vez finalizada la clasificación de los votos pida que las y los escrutadores cuenten los votos de cada montoncito y anoten las cantidades en la Guía.
 7. Después, copie las cantidades de la Guía en la **COLUMNA 1** de la elección para el **Ayuntamiento**

- Votos de cada partido político, según le corresponda:

- Votos para los partidos políticos en coalición: En caso de que alguna de las combinaciones de la coalición no hubiera obtenido votos, anote "000".

- Votos para candidaturas independientes:

- Votos para candidaturas no registradas:

- Votos nulos:

- Sume **con calculadora o manualmente** todos los votos de los partidos políticos, los votos para cada coalición, los votos para candidaturas independientes, los votos para candidaturas no registradas y los votos nulos de cada elección y escriba la cantidad obtenida en este recuadro:

- Realice **con calculadora o manualmente** una segunda suma y el resultado anótelo en este recuadro:

- Si el resultado de las dos sumas es igual, escríbalo en este recuadro: En caso de que los resultados obtenidos no sean iguales, vuelva a sumar hasta que tenga la seguridad de tener la cantidad correcta.

AYUNTAMIENTO		
COLUMNA 1	COLUMNA 2	COLUMNA 3
Votos sacados de la urna de Ayuntamiento	Boletas encontradas en otras urnas	Total de votos
Partido o coalición	Escriba con ceros	Escriba con ceros
	0 3 8	
	0 3 8	
	0 3 8	
	0 5 6	
	0 5 6	
	0 5 6	
	0 5 6	
	0 5 6	
	0 5 6	
	0 5 6	
COALICIÓN A + B + C		
	0 1 8	
	0 1 2	
	0 1 2	
	0 1 2	
CANDIDATURA INDEPENDIENTE	0 5 6	
CANDIDATURA INDEPENDIENTE	0 5 6	
CANDIDATURAS NO REGISTRADAS	0 2 0	
VOTOS NULOS	0 1 8	
1era SUMA	7 1 0	
2da SUMA	7 1 0	
TOTAL DE VOTOS SACADOS DE LA URNA	7 1 0	
TOTAL DE VOTOS DE AYUNTAMIENTO SACADOS DE LAS URNAS DE OTRAS ELECCIONES	0 0 0	
SUMA DE VOTOS DE AYUNTAMIENTO SACADOS DE ESA URNA Y LAS URNAS DE OTRAS ELECCIONES	7 1 0	F

Si NO encuentra boletas de Ayuntamiento en otras urnas, cancele la COLUMNA 2 y la COLUMNA 3 con dos líneas diagonales

Escriba las cantidades con número y letra de la COLUMNA 3 de la elección para el Ayuntamiento en el apartado ③ del Acta de escrutinio y cómputo de casilla de la elección para el Ayuntamiento. En caso de que las COLUMNAS 2 y 3 sean canceladas, las cantidades deben ser tomadas de la COLUMNA 1

Escriba el total de votos para el Ayuntamiento sacados de las urnas en el apartado ④ del Acta de escrutinio y cómputo de casilla de la elección para el Ayuntamiento. En caso de que las COLUMNAS 2 y 3 sean canceladas, anote en el recuadro ④ la cantidad total de la COLUMNA 1

Continúe con el procedimiento descrito en la siguiente página.



CLASIFICACIÓN Y CONTEO DE VOTOS SACADOS DE OTRAS URNAS

1 DIPUTACIONES LOCALES

1. Tome los votos de la elección de las **Diputaciones Locales** sacados de otras urnas.
2. Clasifique los votos por partido político, coalición, candidatura independiente, candidatura no registrada y votos nulos.
3. Coloque en la **COLUMNA 2** la cantidad de votos clasificados. En caso de que no haya, escriba 0.
4. Sume los votos de la **COLUMNA 1** y la **COLUMNA 2** y anote el resultado en la **COLUMNA 3** para las **Diputaciones Locales**.
5. Sume nuevamente el total de votos de la elección y escriba el resultado en el recuadro con la letra **F**.

Repita después esta operación para la elección del **Ayuntamiento**

2 AYUNTAMIENTO

1. Tome los votos de la elección para el **Ayuntamiento** sacados de otras urnas.
2. Clasifique los votos por partido político, coalición, candidatura independiente, candidatura no registrada y votos nulos.
3. Coloque en la **COLUMNA 2** la cantidad de votos clasificados. En caso de que no haya, escriba 0.
4. Sume los votos de la **COLUMNA 1** y la **COLUMNA 2** y anote el resultado en la **COLUMNA 3** para el **Ayuntamiento**.
5. Sume nuevamente el total de votos de la elección y escriba el resultado en el recuadro con la letra **F**.

Continúe con el apartado de comparativos de **Diputaciones Locales** y finalmente **Ayuntamiento**



COMPARATIVOS

1 DIPUTACIONES LOCALES

1. ¿Son iguales las cantidades anotadas en los recuadros con las letras **E** y **F** de las **Diputaciones Locales**?
 NO Escriba esta respuesta en el apartado 1 del Acta de escrutinio y cómputo de casilla de la elección para las Diputaciones Locales.
(Marque con "X")
2. ¿La suma de los votos de **Diputaciones Locales** sacados de la urna y de los votos de esa elección sacados de otras urnas es igual al resultado total de la votación (recuadro con la letra **F**)?
 NO Escriba esta respuesta en el apartado 2 del Acta de escrutinio y cómputo de casilla de la elección para las Diputaciones Locales.
(Marque con "X")

2 AYUNTAMIENTO

1. ¿Son iguales las cantidades anotadas en los recuadros con las letras **E** y **F** para el **Ayuntamiento**?
 NO Escriba esta respuesta en el apartado 2 del Acta de escrutinio y cómputo de casilla de la elección para el Ayuntamiento.
(Marque con "X")
2. ¿La suma de los votos de **Ayuntamiento** sacados de la urna y de los votos de esa elección sacados de otras urnas es igual al resultado total de la votación (recuadro con la letra **F**)?
 NO Escriba esta respuesta en el apartado 3 del Acta de escrutinio y cómputo de casilla de la elección para el Ayuntamiento.
(Marque con "X")



MESA DIRECTIVA DE CASILLA

Escriba los nombres de la o el presidente y la o el segundo secretario y que firmen en los espacios correspondientes.

CARGO	NOMBRE	FIRMA
PRESIDENTE/A	Yolanda Galván Martínez	
2o. SECRETARIO/A	Claudia Ponce de León	

FINALIZA EL LLENADO DEL CUADERNILLO.

RECUERDA

Al terminar de llenar todo el Cuadernillo para hacer las Operaciones de Escrutinio y Cómputo y la hoja para hacer operaciones de la Consulta Popular se copian los datos en el Acta de Escrutinio y Cómputo correspondiente.



COMISIÓN ESTATAL ELECTORAL NUEVO LEÓN



PROCESO ELECTORAL LOCAL 2017 - 2018

ACTA DE ESCRUTINIO Y CÓMPUTO DE CASILLA DE LA ELECCIÓN PARA LAS

DIPUTACIONES LOCALES

DESPUÉS DE LLENAR Y REVISAR LOS DATOS DEL CUADERNILLO PARA HACER OPERACIONES, LLENE ESTA ACTA. ESCRIBA FUERTE EN EL ACTA CON PLUMA NEGRA, PARA QUE TODAS LAS COPIAS SE PUEDAN LEER Y SIGA CADA UNA DE LAS INSTRUCCIONES.

1 ENTIDAD FEDERATIVA: NUEVO LEÓN

DISTRITO: 20

MUNICIPIO: ABASOLO

TIPO DE CASILLA

SECCIÓN: 0 0 0 1

BÁSICA

LA CASILLA SE INSTALÓ EN: CENTRO SOCIAL ABASOLO, CALLE ALFONSO MARTÍNEZ DOMÍNGUEZ, S/N, ZONA CENTRO ABASOLO, CÓDIGO POSTAL 65650

2 BOLETAS SOBRANTES DE LA ELECCIÓN PARA LAS DIPUTACIONES LOCALES (Escriba el total de boletas no usadas y canceladas).

Cuarenta

(Con letra)

0 4 0

(Con número)

3 PERSONAS QUE VOTARON (Escriba el total de marcas de "votó 2018" de la lista nominal de electores y de las personas que votaron con su sentencia del Tribunal Electoral).

Setecientos diez

(Con letra)

7 1 0

(Con número)

4 REPRESENTANTES DE PARTIDOS POLÍTICOS Y DE CANDIDATURAS INDEPENDIENTES QUE VOTARON EN LA CASILLA Y QUE NO SE INCLUYEN EN LA LISTA NOMINAL (Escriba el total de marcas de "votó 2018" de la relación de representantes de partidos políticos y de candidaturas independientes ante la mesa directiva de casilla).

Cero

(Con letra)

0 0 0

(Con número)

5 SUME LAS CANTIDADES DE LOS APARTADOS 3 Y 4 :

Setecientos diez

(Con letra)

7 1 0

(Con número)

6 VOTOS DE LA ELECCIÓN PARA LAS DIPUTACIONES LOCALES SACADOS DE LA URNA (Escriba el total de votos de la elección para las Diputaciones Locales que se sacaron de la urna).

Setecientos diez

(Con letra)

7 1 0

(Con número)

7 ¿ES IGUAL EL NÚMERO TOTAL DEL APARTADO 5 CON EL TOTAL DE VOTOS DE LA ELECCIÓN PARA LAS DIPUTACIONES LOCALES SACADOS DE LA URNA DEL APARTADO 6 ?

NO (Marque con "X")

8 RESULTADOS DE LA VOTACIÓN DE LA ELECCIÓN PARA LAS DIPUTACIONES LOCALES (Escriba el resultado de cada partido político, coalición, candidatura independiente en resultado en TOTAL). En caso de no recibir votos para algún partido escriba ceros.

PARTIDO, COALICIÓN O CANDIDATURA	RESULTADOS DE LA VOTACIÓN PARA LAS DIPUTACIONES LOCALES (Con letra)
	Treinta y ocho
	Treinta y ocho
	Treinta y ocho
	Cincuenta y seis
	Cincuenta y seis
	Cincuenta y seis
	Cincuenta y seis
	Cincuenta y seis
	Cincuenta y seis
	Cincuenta y seis
	Dieciocho
	Doce
	Doce
	Doce
CANDIDATO/A INDEPENDIENTE	Cincuenta y seis
CANDIDATO/A INDEPENDIENTE	Cincuenta y seis
CANDIDATOS/AS NO REGISTRADOS/AS	Veinte
VOTOS NULOS	Dieciocho
TOTAL	Setecientos diez

9 ¿ES IGUAL LA CANTIDAD DEL APARTADO 6 CON EL APARTADO 8 ?

10 ¿SE PRESENTARON INCIDENTES DURANTE DE LA ELECCIÓN PARA LAS DIPUTACIONES LOCALES?

DESCRIBA BREVEMENTE:

EN SU CASO, SE ESCRIBIERON EN LA HOJA A LA PRESENTE ACTA. (Con número)

PARA LAS DIPUTACIONES LOCALES (Escriba los votos para el partido, coalición o candidatura independiente o no registrada, y votos nulos, súmelos y escriba el total en su totalidad).

TIPO DE VOTO	(Con número)
0	3 8
0	3 8
0	3 8
0	5 6
0	5 6
0	5 6
0	5 6
0	5 6
0	5 6
0	5 6
0	1 8
0	1 2
0	1 2
0	1 2
0	1 2
0	5 6
0	5 6
0	5 6
0	2 0
0	1 8
7	1 0

EN EL TOTAL DE LOS VOTOS

SÍ NO
(Marque con "X")

SCRUTINIO Y CÓMPUTO DE VOTOS

SÍ NO
(Marque con "X")

(S) DE INCIDENTES, MISMA(S) QUE SE ANEXA(N)

11 MESA DIRECTIVA DE CASILLA (Escriba los nombres de las y los funcionarios de casilla presentes y asegúrese que firmen en su totalidad).

2

CARGO	NOMBRE	FIRMA
PRESIDENTE/A	Yolanda Galván Martínez	
1er. SECRETARIO/A	Daniel Sánchez Flores	
2do. SECRETARIO/A	Claudia Ponce León	
1er. ESCRUTADOR/A	César Lozano Garza	
2do. ESCRUTADOR/A	Guadalupe González Garza	
3er. ESCRUTADOR/A	Ángel Alvarado Pérez	
4to. ESCRUTADOR/A	Cecilia Villareal Rubio	

12 REPRESENTANTES DE PARTIDOS POLÍTICOS Y DE CANDIDATURAS INDEPENDIENTES (Escriba los nombres de las y los representantes de partidos políticos y de candidaturas independientes presentes, marque con "X" si es la o el propietario (P) o suplente (S) y asegúrese que firmen en su totalidad).

PARTIDO O CANDIDATURA	NOMBRE	Marque con "X"		FIRMA	Marque con "X" SINO FIRMO POR		Marque con "X" SI FIRMO BAJO PROTESTA
		P	S		NEGATIVA	AUSENCIA	
	Orlando Lara Pérez	X					
	Sara Salazar Silva		X				
	José Raúl Flores Garay		X				
	Lucía Torres Ruiz	X					
	Francisco Ríos Álvarez	X					
	Ana María Morales López		X				
	Carlos Peña de León		X				
	Diana Garza Garza	X					
	Mateo Joaquín Esparza García	X					
	Patricia Valerio Díaz		X				
	Martín Quiroga Costilla		X				
	Martha Avalos Farias	X					
	José Garza Acuña	X					
	Brenda Leticia Codina Flores		X				
	César Rubén Ordoñez Paz		X				
	Julietta Nieto Paredes	X					
	Filomeno González Reséndiz	X					
	Lucinda Camarillo Martínez		X				
	Leonardo Javier Alvarado Ruiz		X				
	Romina Eufracio Alejandro	X					
CANDIDATURA INDEPENDIENTE	Aldo Tobías del Ángel Gómez	X					
	Cinthia Osorio del Bosque		X				
CANDIDATURA INDEPENDIENTE	Odyvidio Perbez Cruz		X				
	Migdalia Treviño Andrade	X					

SI ALGUNA O ALGÚN REPRESENTANTE FIRMÓ BAJO PROTESTA, ESCRIBA EL PARTIDO POLÍTICO O CANDIDATURA Y LA RAZÓN:

13 ESCRITOS DE PROTESTA (En su caso, escriba el número de escritos de protesta en el recuadro del partido político o candidatura independiente que los presentó y méталos en la bolsa de expediente de la elección para las Diputaciones Locales).

	0		0		0		0		0		0		0		0		0		0		0		0
--	---	--	---	--	---	--	---	--	---	--	---	--	---	--	---	--	---	--	---	--	---	--	---

14 UNA VEZ LLENADA Y FIRMADA EL ACTA, META EL ORIGINAL EN LA BOLSA DE EXPEDIENTE DE LA ELECCIÓN PARA LAS DIPUTACIONES LOCALES; META LA PRIMERA COPIA EN LA BOLSA SIPRE; META LA SEGUNDA COPIA EN LA BOLSA CÓMPUTO QUE VA EN LA MICA QUE ESTÁ ADHERIDA POR FUERA DEL PAQUETE ELECTORAL Y ENTREGUE COPIA LEGIBLE A LAS Y LOS REPRESENTANTES DE PARTIDOS POLÍTICOS Y DE LAS CANDIDATURAS INDEPENDIENTES PRESENTES, SEGÚN EL ORDEN DE REGISTRO. EN CASO DE QUE ALGUNA O ALGÚN REPRESENTANTE DE PARTIDO POLÍTICO O DE CANDIDATURA INDEPENDIENTE SOLICITE TOMAR UNA FOTOGRAFÍA DEL ORIGINAL DEL ACTA, USTED DEBE PERMITIRSELO.

SE LEVANTÓ LA PRESENTE ACTA CON FUNDAMENTO EN LOS ARTÍCULOS 82, NUMERAL 1 Y 2; 287; 288 Y 289, NUMERAL 2, DE LA LEY GENERAL DE INSTITUCIONES Y PROCEDIMIENTOS ELECTORALES Y 128, 129, 130, 187, 238, 247, 248, 249, 251, SEGUNDO PÁRRAFO, Y 292 DE LA LEY ELECTORAL PARA EL ESTADO DE NUEVO LEÓN.

En el siguiente ejemplo se muestra el llenado del Recibo de copia legible de las actas entregadas a las y los representantes de los partidos políticos y de candidaturas independientes.

COMISIÓN
ESTATAL
ELECTORAL
NUEVO LEÓN

CEE

PROCESO ELECTORAL

**RECIBO DE COPIA LEGIBLE DE LAS ACTAS
REPRESENTANTES DE LOS PARTIDOS POLÍTICOS**

ESCRIBA FUERTE EN EL RECIBO CON PLUMA NEGRA, PARA QUE TODAS LAS COPIAS SE PUEDAN LEER Y SIGA LAS INSTRUCCIONES

1 DATOS DE LA CASILLA (Copie la información del Nombramiento que indica sus funciones).

ENTIDAD FEDERATIVA: **NUEVO LEÓN**

MUNICIPIO: **Abasolo**

LA CASILLA SE INSTALÓ EN: **Centro Social Abasolo, calle Alfonso Martínez**

Domínguez, s/n, Zona Centro Abasolo, Código Postal 65650

(Escriba la calle, número, colonia, localidad o lugar)

2 COPIAS LEGIBLES DE LAS ACTAS ENTREGADAS A LAS Y LOS REPRESENTANTES DE LOS PARTIDOS POLÍTICOS correspondan, escriba los nombres de las y los representantes de los partidos políticos y de candidaturas independientes que

PARTIDO O CANDIDATURA	ACTA DE LA JORNADA ELECTORAL	ACTAS DE ESCRUTINIO Y CÓMPUTO DE LA ELECCIÓN DE:					ACTA DE ELECTORES EN TRÁNSITO PARA CASILLAS ESPECIALES	HOJA DE INCIDENTES	CONSTANCIA DE CLAUSURA DE CASILLA Y REMISION DE LOS PAQUETES ELECTORALES A LA CME.	
		DIPUTACIONES LOCALES			AYUNTAMIENTO					
		MAYORÍA RELATIVA	MAYORÍA RELATIVA EN CASILLAS ESPECIALES	REPRESENTACIÓN PROPORCIONAL EN CASILLAS ESPECIALES	ESCRUTINIO Y CÓMPUTO DE CASILLA DE AYUNTAMIENTO	MAYORÍA RELATIVA EN CASILLAS ESPECIALES				
1	2	3	4	5	6					
	X	X			X				X	Or
	X	X			X				X	Lu
	X	X			X				X	Fr
	X	X			X				X	Di
	X	X			X				X	M
	X	X			X				X	M
	X	X			X				X	Jo
	X	X			X				X	Ju
	X	X			X				X	Fil
	X	X			X				X	Ro
CANDIDATURA INDEPENDIENTE	X	X							X	Al
CANDIDATURA INDEPENDIENTE	X	X							X	M
CANDIDATURA INDEPENDIENTE	X				X				X	Pe
CANDIDATURA INDEPENDIENTE	X				X				X	Co

3 UNA VEZ LLENADO Y FIRMADO EL RECIBO, META EL ORIGINAL EN LA BOLSA CÓMPUTO (POR FUERA DEL PAQUETE ELECTORAL) AYUNTAMIENTO Y ENTREGUE COPIA A LA O EL PRESIDENTE DE LA MESA DIRECTIVA DE CASILLA. EN CASO DE QUE ALGUNA O ALGUNAS DE LAS ACTAS, USTED DEBE PERMITIRSELO. SE EXTIENDE EL PRESENTE RECIBO CON FUNDAMENTO EN LOS ARTÍCULOS 245 y 249 DE LA LEY ELECTORAL PARA EL ESTADO DE NUEVO LEÓN.





L LOCAL 2017 - 2018

S DE CASILLA ENTREGADAS A LAS Y LOS
COS Y DE CANDIDATURAS INDEPENDIENTESDISTRITO ELECTORAL LOCAL: 20SECCIÓN:











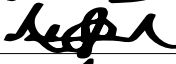

0	0	0	1
---	---	---	---

(Con número)

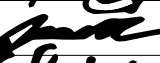
TIPO DE CASILLA

 <small>(Marque con una "X")</small>	 <small>(Escriba el número)</small>	 <small>(Escriba el número)</small>	 <small>(Escriba el número)</small>	 <small>(Escriba el número)</small>
--	---	---	--	---

OLÍTICOS Y DE CANDIDATURAS INDEPENDIENTES (Marque con "X" en los cuadros de las actas y documentos que
e recibieron las copias y asegúrese que firmen de recibido).

NOMBRE <small>(Escriba el nombre de la o el representante del partido político según el orden de registro o de candidaturas independientes).</small>	FIRMA	TIPO DE REPRESENTANTE <small>(Marque con "X")</small>	
		ANTE CASILLA	GENERAL
lando Lara Pérez		X	
cia Torres Ruiz		X	
ancisco Ríos Álvarez		X	
ana Garza Garza		X	
ateo Joaquín Esparza García		X	
artha Ávalos Farías		X	
sé Garza Acuña		X	
lieta Nieto Paredes		X	
omeno González Reséndiz		X	
omina Eufracio Alejandro		X	
do Tobías del Ángel Gómez		X	
igidalia Treviño Andrade		X	
dro Pablo Herrera Pedraza		X	
nstanza Tovar Peña		X	

RAL) DE DIPUTACIONES LOCALES; META LA PRIMERA COPIA EN LA BOLSA CÓMPUTO (POR FUERA DEL PAQUETE ELECTORAL) DE
ALGÚN REPRESENTANTE DE PARTIDO POLÍTICO O DE CANDIDATURA INDEPENDIENTE SOLICITE TOMAR UNA FOTOGRAFÍA DE LOS

D DE NUEVO LEÓN.

VI. INTEGRACIÓN DEL EXPEDIENTE DE CASILLA Y DE LOS PAQUETES ELECTORALES

¿CÓMO SE INTEGRAN LAS BOLSAS Y LOS PAQUETES ELECTORALES?

Una vez llenadas y firmadas las actas de escrutinio y cómputo de las elecciones locales y de la Consulta Popular, se inicia la integración de los paquetes y bolsas correspondientes.

RECUERDA

Las bolsas tendrán pegada una etiqueta con los datos de identificación de la casilla. De no ser así, el **2do. Secretario/a** escribe los datos de identificación de casilla y demás datos solicitados en las bolsas de las elecciones locales y de la Consulta Popular.



Para la integración de los paquetes electorales, el **2do. Secretario/a**, el **3er. Escrutador/a** y el **4to. Escrutador/a** guardan la documentación de acuerdo con los siguientes pasos.

La documentación electoral y las bolsas de cada elección o Consulta Popular se distinguen por su color:

Diputaciones Locales	Rosa
Ayuntamientos	Verde oliva
Consulta Popular	Oro

IMPORTANTE

- Cada bolsa indica en el exterior qué documentación se debe incluir.
- Para que te sea más fácil, cuando estés guardando la documentación lee el exterior de la bolsa y marca cada documento que incorporas.

COMISION EJECUTIVA ELECTORAL NUEVO LEON
CEE
 PROCESO ELECTORAL LOCAL 2017-2018
EXPEDIENTE DE CASILLA DE LA ELECCIÓN PARA LAS DIPUTACIONES LOCALES
 ENTRADA: Nueva Lista
 DISTRITO: 28
 MUNICIPIO: Balmori
 SECCION: 003
 CASILLA: 18000

Meta en esta bolsa solo la siguiente documentación y marque en el recuadro para verificar que se haya introducido.

- Original del Acta de la jornada electoral (Acta 1).
- Original del Acta de escrutinio y cómputo de casilla de la elección para las Diputaciones Locales (Acta 2).
- Original de la(s) Hoja(s) de incidentes, que hubiere escrito la o el Secretario.
- Cuadernillo para hacer las operaciones de escrutinio y cómputo para casillas básicas, contiguas y extraordinarias.
- Escritos relacionados con incidentes ocurridos durante la votación, que hubieren presentado las o los representantes de los partidos políticos de candidaturas independientes.
- Escritos de protesta que hubieren presentado las y los representantes de los partidos políticos y de candidaturas independientes de la elección para las Diputaciones Locales.

Meta en esta bolsa solo la siguiente documentación y marque en el recuadro para verificar que se haya introducido.

- 1 Original del Acta de la jornada electoral (Acta 1).
- 2 Original del Acta de escrutinio y cómputo de casilla de la elección para las Diputaciones Locales (Acta 2).
- 3 Original de la(s) Hoja(s) de incidentes, que hubiere escrito la o el Secretario.
- 4 Cuadernillo para hacer las operaciones de escrutinio y cómputo para casillas básicas, contiguas y extraordinarias.
- 5 Escritos relacionados con incidentes ocurridos durante la votación, que hubieren presentado las o los representantes de los partidos políticos y de candidaturas independientes.
- 6 Escritos de protesta que hubieren presentado las y los representantes de los partidos políticos y de candidaturas independientes de la elección para las Diputaciones Locales.

El **2do. Secretario/a** lee la lista de cada bolsa y el **3er. Escrutador/a** y el **4to. Escrutador/a** ayudan a guardar la documentación en la bolsa correspondiente.

Por cada elección se integran las siguientes bolsas:

- Bolsa para el expediente de la elección.



COMISIÓN ESTADAL ELECTORAL NUEVO LEÓN

PROCESO ELECTORAL LOCAL 2017 - 2018

EXPEDIENTE DE CASILLA DE LA ELECCIÓN PARA LAS DIPUTACIONES LOCALES

ENTIDAD: Nuevo León
 DISTRITO: 20
 MUNICIPIO: Abasolo
 SECCIÓN: 0001
 CASILLA: 1 Básica

Meta en esta bolsa solo la siguiente documentación y marque en el recuadro para verificar que se haya introducido.

1	Original del Acta de la jornada electoral (Acta 1).	<input type="checkbox"/>
2	Original del Acta de escrutinio y cómputo de casilla de la elección para las Diputaciones Locales (Acta 2).	<input type="checkbox"/>
3	Original de la(s) Hoja(s) de incidentes, que hubiere escrito la o el Secretario.	<input type="checkbox"/>
4	Cuadernillo para hacer las operaciones de escrutinio y cómputo para casillas básicas, contiguas y extraordinarias.	<input type="checkbox"/>
5	Escritos relacionados con incidentes ocurridos durante la votación, que hubieren presentado las o los representantes de los partidos políticos y de candidaturas independientes.	<input type="checkbox"/>
6	Escritos de protesta que hubieren presentado las y los representantes de los partidos políticos y de candidaturas independientes de la elección para las Diputaciones Locales.	<input type="checkbox"/>

- Bolsa para boletas sobrantes de la elección, votos válidos y votos nulos.

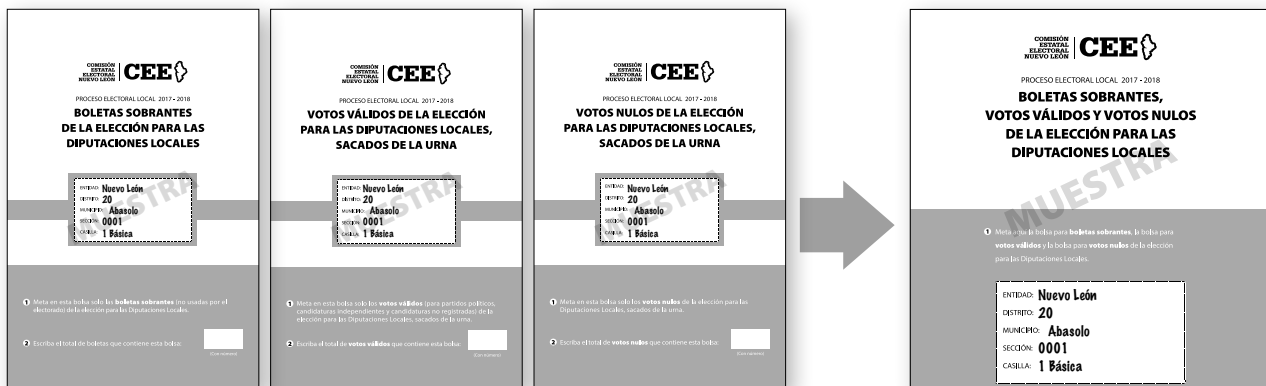

DIPUTACIONES LOCALES

- Bolsa para el expediente de casilla para la elección de Diputaciones Locales.

1. Original del Acta de la Jornada Electoral

2. Original del Acta de Escrutinio y Cómputo

3. Original de la Hoja de Incidentes

4. Cuadernillo para hacer las Operaciones de Escrutinio y Cómputo

5. Escritos de Incidentes (entregados por representantes)

6. Escritos de protesta de la elección de Diputaciones Locales (entregados por representantes)

COMISIÓN ELECTORAL NUEVO LEÓN CEE

PROCESO ELECTORAL LOCAL 2017 - 2018

EXPEDIENTE DE CASILLA DE LA ELECCIÓN PARA LAS DIPUTACIONES LOCALES

ENTIDAD: **Nuevo León**
 DISTRITO: **20**
 MUNICIPIO: **Abasolo**
 SECCIÓN: **0001**
 CASILLA: **1 Básica**

Meta en esta bolsa solo la siguiente documentación y marque en el recuadro para verificar que se haya introducido.

1	Original del Acta de la jornada electoral (Acta 1).	<input checked="" type="checkbox"/>
2	Original del Acta de escrutinio y cómputo de casilla de la elección para las Diputaciones Locales (Acta 2).	<input checked="" type="checkbox"/>
3	Original de la(s) Hoja(s) de incidentes, que hubiere escrito la o el Secretario.	<input checked="" type="checkbox"/>
4	Cuadernillo para hacer las operaciones de escrutinio y cómputo para casillas básicas, contiguas y extraordinarias.	<input checked="" type="checkbox"/>
5	Escritos relacionados con incidentes ocurridos durante la votación, que hubieren presentado las o los representantes de los partidos políticos y de candidaturas independientes.	<input checked="" type="checkbox"/>
6	Escritos de protesta que hubieren presentado las y los representantes de los partidos políticos y de candidaturas independientes de la elección para las Diputaciones Locales.	<input checked="" type="checkbox"/>

- Bolsa para boletas sobrantes, votos válidos y votos nulos de la elección de Diputaciones Locales.

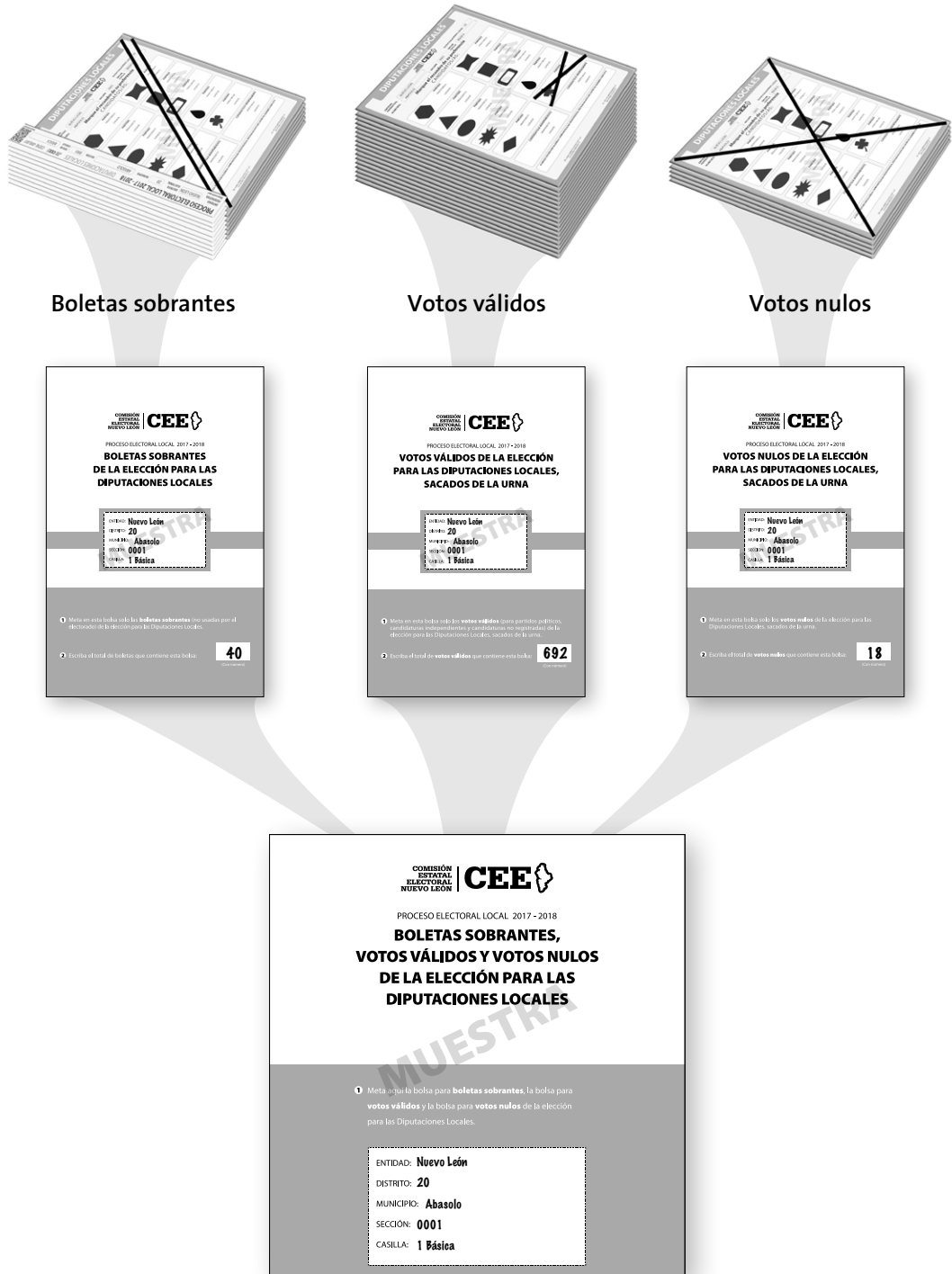

Una vez que se integraron las bolsas de la elección para Diputaciones Locales se continúa con la integración de las bolsas de la elección de Ayuntamientos y después con la de la Consulta Popular.

Paquetes electorales

El paquete electoral para la elección de Diputaciones Locales es de color rosa, identifícalo y guarda dentro las bolsas con la documentación de esta elección.

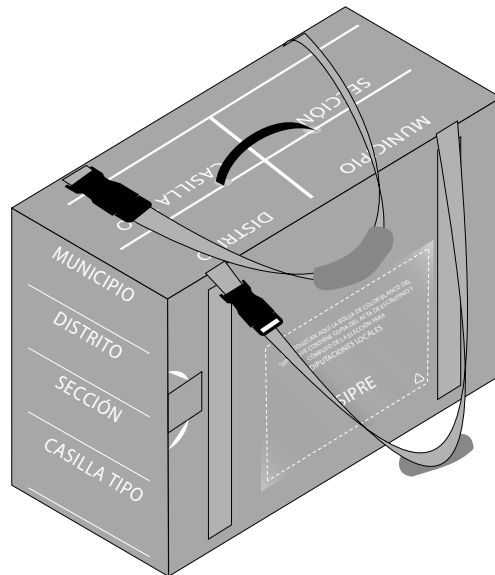

El paquete electoral para la elección de Ayuntamiento es de color verde oliva, identifícalo y guarda dentro las bolsas con la documentación de esta elección.

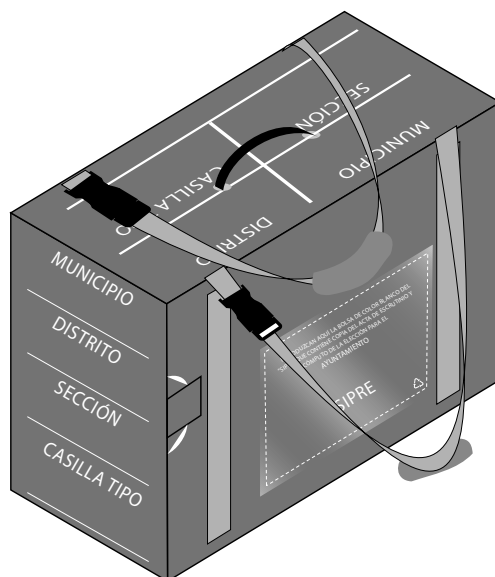

El paquete para la Consulta Popular es de color oro, identifícalo y guarda dentro las bolsas con la documentación correspondiente.

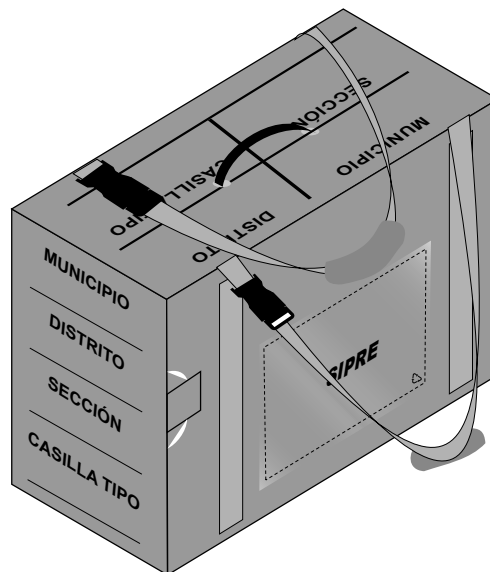

Integración del paquete electoral para la elección de Diputaciones Locales:

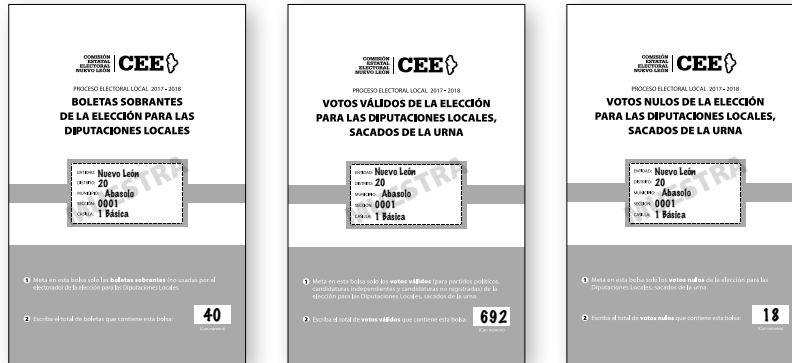

Boletas sobrantes

Votos válidos

Votos nulos

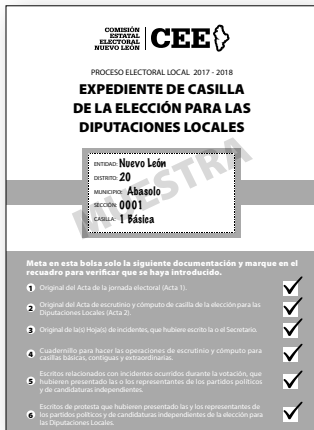

Expediente de casilla

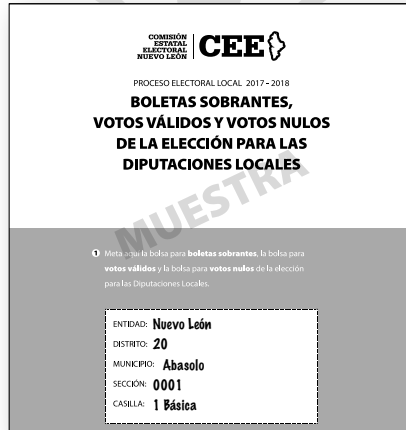

Boletas de la elección para Diputaciones Locales

DENTRO DEL PAQUETE

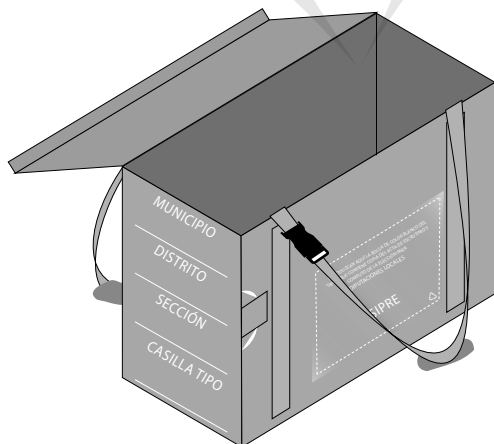

Integración del paquete electoral para la elección de Ayuntamientos:

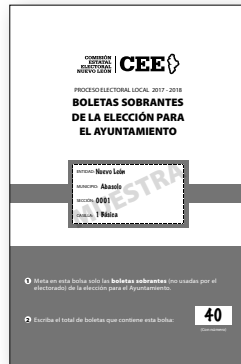

Boletas sobrantes

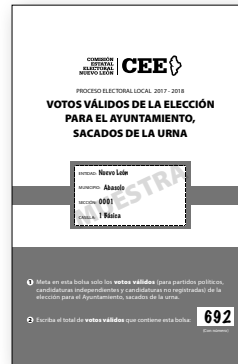

Votos válidos

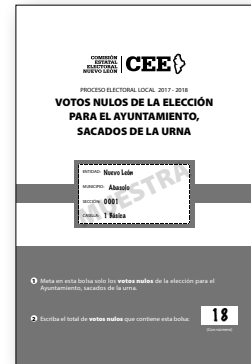

Votos nulos

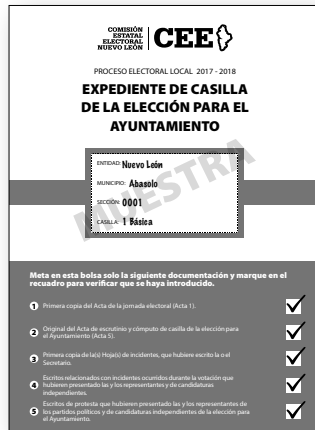

Expediente de casilla

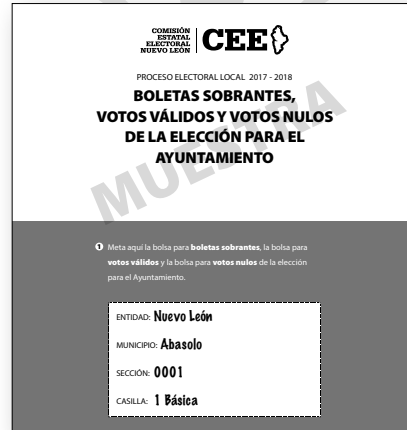

Boletas de la elección para Ayuntamientos

DENTRO DEL PAQUETE

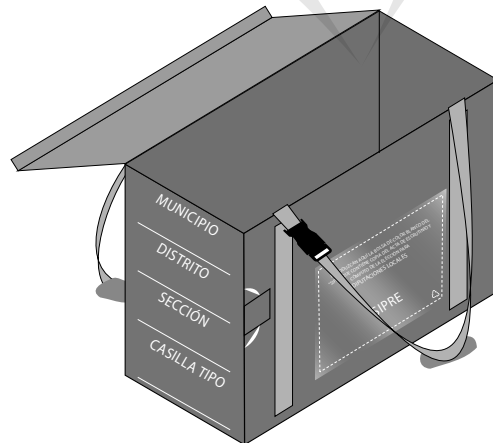

Integración del paquete para la Consulta Popular:

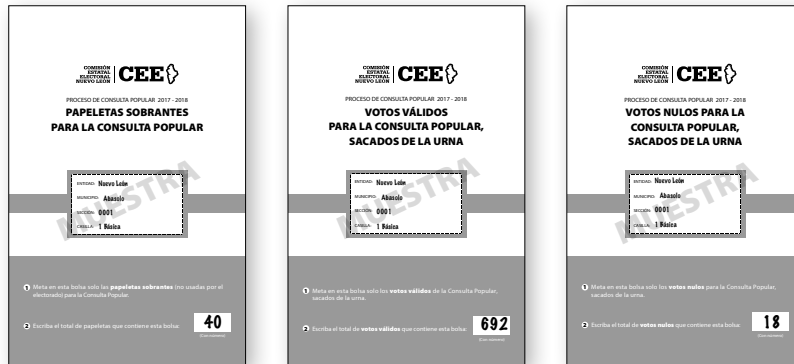

Papeletas sobrantes

Votos válidos

Votos nulos

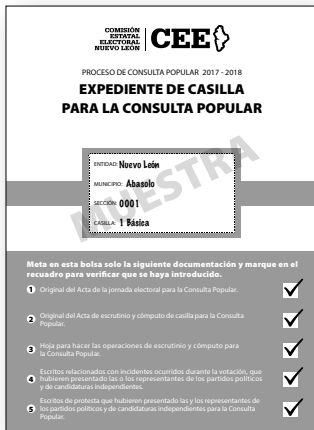

Expediente de casilla

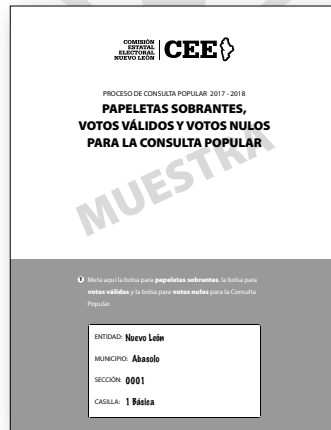

Papeletas de la Consulta Popular

DENTRO DEL PAQUETE

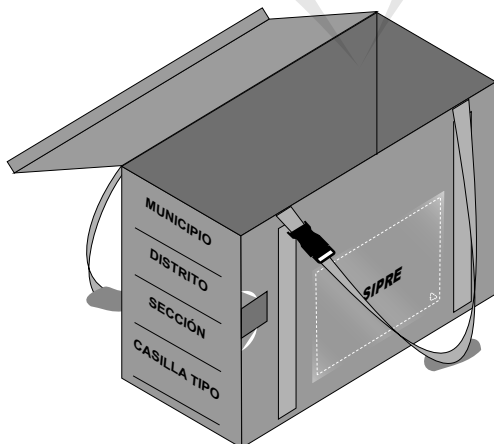

También se integran bolsas por fuera del paquete:

El Sistema de Información Preliminar de Resultados Electorales (SIPRE)

COMISIÓN ESTADAL ELECTORAL NUEVO LEÓN **CEE**
 PROCESO ELECTORAL LOCAL 2017 - 2018

ENTIDAD: **Nuevo León**
 DISTRITO: **20**
 MUNICIPIO: **Abasolo**
 SECCIÓN: **0001**
 CASILLA: **Básica**

HORA DE CIERRE DE LA VOTACIÓN
DEBE SER LA HORA QUE APARECE EN EL ACTA DE LA COMISIÓN ELECTORAL
 18:00 HORAS
 DEL DÍA 1 DE JULIO DE 2018.

HORA DE CLAUSURA DE LA CASILLA
DEBE SER LA HORA QUE APARECE EN EL ACTA DE LA COMISIÓN ELECTORAL Y EN EL ACTA DE LA CASILLA Y EN EL ACTA DE LA COMISIÓN MUNICIPAL ELECTORAL
 21:00 HORAS
 DEL DÍA 1 DE JULIO DE 2018.

Meta en esta bolsa del "SIPRE" para las Diputaciones Locales solo la siguiente documentación y marque en el recuadro para verificar que se haya introducido.

Para casilla básica, contigue o extraordinaria:

- ① Primera copia del Acta de escrutinio y cómputo de casilla de la elección para las Diputaciones Locales (Acta 2).

Para casilla especial:

- ② Primera copia del Acta de escrutinio y cómputo de casilla especial de la elección para las Diputaciones Locales de Mayoría Relativa (Acta 3).
- ③ Primera copia del Acta de escrutinio y cómputo de casilla especial de la elección para las Diputaciones Locales de Representación Proporcional (Acta 4).

SIPRE
 DIPUTACIONES LOCALES

COMISIÓN ESTADAL ELECTORAL NUEVO LEÓN **CEE**
 PROCESO ELECTORAL LOCAL 2017 - 2018

ACTAS DE ESCRUTINIO Y CÓMPUTO (POR FUERA DEL PAQUETE ELECTORAL)

ENTIDAD: **Nuevo León**
 DISTRITO: **20**
 MUNICIPIO: **Abasolo**
 SECCIÓN: **0001**
 CASILLA: **Básica**

HORA DE CIERRE DE LA VOTACIÓN
DEBE SER LA HORA QUE APARECE EN EL ACTA DE LA COMISIÓN ELECTORAL
 18:00 HORAS
 DEL DÍA 1 DE JULIO DE 2018.

HORA DE CLAUSURA DE LA CASILLA
DEBE SER LA HORA QUE APARECE EN EL ACTA DE LA COMISIÓN ELECTORAL Y EN EL ACTA DE LA CASILLA Y EN EL ACTA DE LA COMISIÓN MUNICIPAL ELECTORAL
 21:00 HORAS
 DEL DÍA 1 DE JULIO DE 2018.

Meta en esta bolsa solo la siguiente documentación y marque en el recuadro para verificar que se haya introducido.

Para casilla básica, contigue o extraordinaria:

- ① Segunda copia del Acta de escrutinio y cómputo de casilla de la elección para las Diputaciones Locales (Acta 2).
- ② Original de Constancia de clausura de casilla y remisión de los paquetes electorales a la Comisión Municipal Electoral.
- ③ Original del Recibo de copia legible de las actas de casilla entregadas a las y los representantes de los partidos políticos y de candidaturas independientes.

Para casilla especial:

- ① Segunda copia del Acta de escrutinio y cómputo de casilla especial de la elección para las Diputaciones Locales de Mayoría Relativa (Acta 3).
- ② Segunda copia del Acta de escrutinio y cómputo de casilla especial de la elección para las Diputaciones Locales de Representación Proporcional (Acta 4).
- ③ Original de Constancia de clausura de casilla y remisión de los paquetes electorales a la Comisión Municipal Electoral.
- ④ Original del Recibo de copia legible de las actas de casilla entregadas a las y los representantes de los partidos políticos y de candidaturas independientes.

CÓMPUTO
 DIPUTACIONES LOCALES

Las actas de escrutinio y cómputo por fuera del paquete (CÓMPUTO)

Bolsas por fuera del paquete

a) Bolsa SIPRE

1. Primera copia del Acta de Escrutinio y Cómputo de la elección de Diputaciones Locales

b) Bolsa para Actas de Escrutinio y Cómputo por fuera del paquete

1. Segunda copia del Acta de Escrutinio y Cómputo de la elección de Diputaciones Locales

IMPORTANTE

Más adelante se explicará qué otros documentos se integrarán en esta bolsa.

VII. PUBLICACIÓN DE RESULTADOS Y CLAUSURA DE LA CASILLA

¿CÓMO SE REALIZA LA PUBLICACIÓN DE RESULTADOS?

Integrados los paquetes, tal como lo indica el *Manual de la y el Funcionario de Casilla*:

El **2do. Secretario/a** llena los carteles de resultados de la votación de las elecciones de Diputaciones Locales, Ayuntamientos y de la Consulta Popular.

Mientras los **Escrutadores/as** desarman los canceles, las urnas y los portaurnas, el **Presidente/a** y las y los representantes firman los carteles de resultados.

Posteriormente, el **Presidente/a** coloca al exterior de la casilla, y en un lugar visible, los carteles de resultados de las elecciones federales y locales, así como de la Consulta Popular.

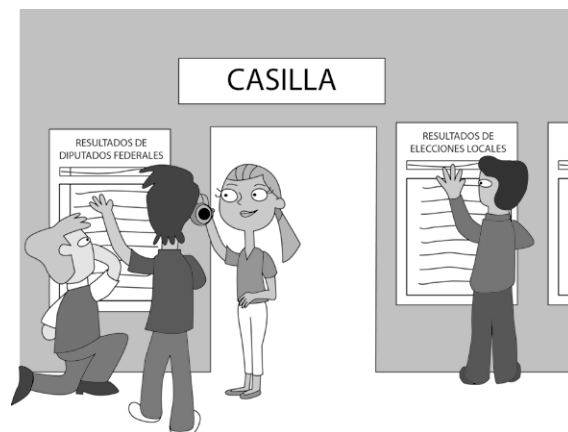

El **2do. Secretario/a** llena la Constancia de Clausura de Casilla y Remisión de los Paquetes Electorales. Anota la hora de clausura y el nombre de quien acompañará al funcionario/a a entregar los paquetes. Entrega copia de la constancia y pide que las y los representantes firmen el recibo de copia legible de las actas.

El **Presidente/a** guarda en la bolsa que dice «Actas de Escrutinio y Cómputo (por fuera del paquete electoral)» de la elección de Diputaciones Locales:

- El original de la Constancia de Clausura de Casilla y Remisión de los Paquetes Electorales a la Comisión Municipal Electoral que llenó el **2do. Secretario/a**.
- El original del Recibo de Copia Legible de las Actas de Casilla Entregadas a las y los Representantes de Partidos Políticos y de Candidaturas Independientes que llenó el **2do. Secretario/a**:

2. El original de la Constancia de Clausura de Casilla y Remisión de los Paquetes Electorales

3. El original del Recibo de Copia Legible de las Actas de Casilla Entregadas a las y los Representantes de los Partidos Políticos y de Candidaturas Independientes

CÓMPUTO
DIPUTACIONES LOCALES

Coloca en las fundas de plástico que están por fuera de cada paquete la bolsa que dice «Actas de Escrutinio y Cómputo (por fuera del paquete electoral)» y la bolsa del SIPRE de cada elección y de la Consulta Popular.

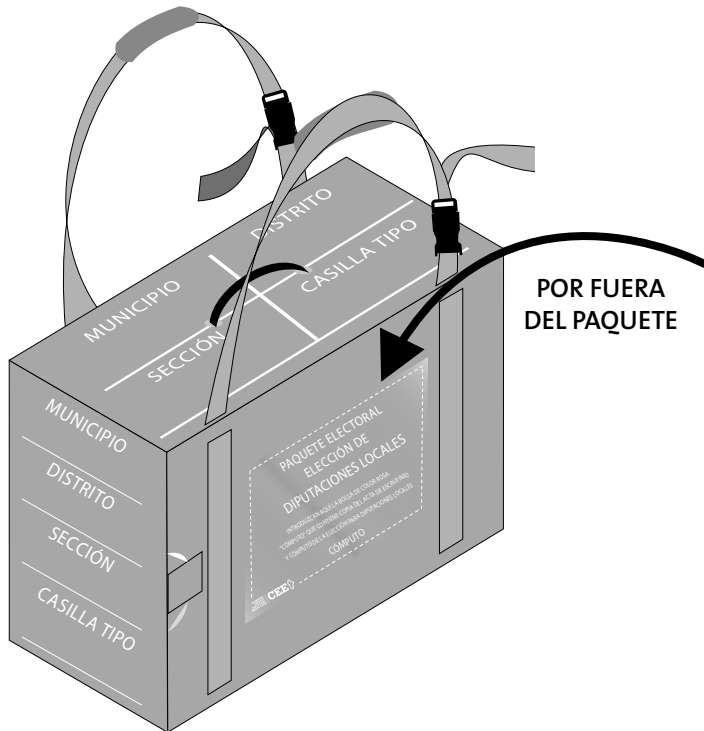

COMISION ELECTORAL FEDERAL CEE

PROCESO ELECTORAL LOCAL 2017-2018

ACTAS DE ESCRUTINIO Y CÓMPUTO (POR FUERA DEL PAQUETE ELECTORAL)

ENTIDAD: **Nuevo León**
 DISTRITO: **20**
 MUNICIPIO: **Abasolo**
 SECCIÓN: **0001**
 CASILLA: **Básica**

HORA DE CERRAR DE LA VOTACION: 18:00 HORAS DEL DIA 1 DE JULIO DE 2018.
 HORA DE CERRAR DE LA CASILLA: 19:00 HORAS DEL DIA 1 DE JULIO DE 2018.

Meta en esta bolsa solo la siguiente documentación y marque en el recuadro para verificar que se haya introducido.

Para casilla básica, contigue e introduzca:

- Original del Acta de escrutinio y cómputo de casilla de la elección para las Diputaciones Locales (Acta 2).
- Original de Constancia de Clausura de casilla y nombramiento de los paquetes electorales a la Comisión Municipal Electoral.
- Original del Recibo de entrega de los actas de casilla entregados a los y las representantes de los partidos políticos y de candidaturas independientes.

Para casilla especial:

- Segundo copia del Acta de escrutinio y cómputo de casilla especial de la elección para las Diputaciones Locales de Representación Proporcional (Acta 4).
- Segundo copia del Acta de escrutinio y cómputo de casilla especial de la elección para las Diputaciones Locales de Representación Proporcional (Acta 4).
- Original de Constancia de Clausura de casilla y nombramiento de los paquetes electorales a la Comisión Municipal Electoral.
- Original del Recibo de entrega de los actas de casilla entregados a los y las representantes de los partidos políticos y de candidaturas independientes.

CÓMPUTO
DIPUTACIONES LOCALES

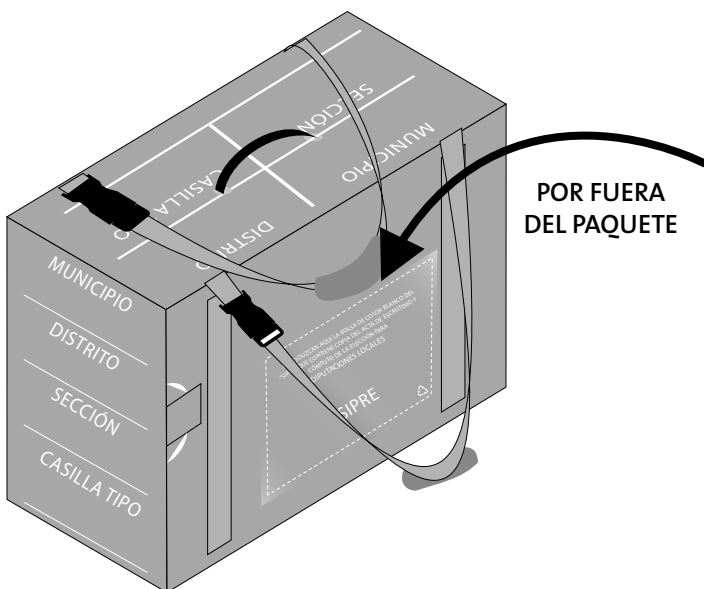

COMISION ELECTORAL FEDERAL CEE

PROCESO ELECTORAL LOCAL 2017-2018

ENTIDAD: **Nuevo León**
 DISTRITO: **20**
 MUNICIPIO: **Abasolo**
 SECCIÓN: **0001**
 CASILLA: **Básica**

HORA DE CERRAR DE LA VOTACION: 18:00 HORAS DEL DIA 1 DE JULIO DE 2018.
 HORA DE CERRAR DE LA CASILLA: 19:00 HORAS DEL DIA 1 DE JULIO DE 2018.

Meta en esta bolsa del "SIPRE" para las Diputaciones Locales solo la siguiente documentación y marque en el recuadro para verificar que se haya introducido.

Para casilla básica, contigue e introduzca:

- Primera copia del Acta de escrutinio y cómputo de casilla de la elección para las Diputaciones Locales (Acta 2).

Para casilla especial:

- Primera copia del Acta de escrutinio y cómputo de casilla especial de la elección para las Diputaciones Locales de Representación Proporcional (Acta 4).
- Primera copia del Acta de escrutinio y cómputo de casilla especial de la elección para las Diputaciones Locales de Representación Proporcional (Acta 4).

SIPRE
DIPUTACIONES LOCALES



¿QUIÉN ENTREGA LOS PAQUETES ELECTORALES A LA COMISIÓN MUNICIPAL ELECTORAL?

Concluida la integración de los paquetes de las elecciones locales y federales, así como de la Consulta Popular, el **Presidente/a** designará entre el **2do. Secretario/a** y el **3er. Escrutador/a** para que lo más pronto posible entregue en las oficinas de la Comisión Municipal Electoral:

- El paquete electoral para Diputaciones Locales (rosa).
- El paquete electoral para Ayuntamientos (verde oliva).
- El paquete de la Consulta Popular (oro).

Pueden acompañar a los funcionarios/as designados a entregar los paquetes las y los representantes así como los observadores/as electorales que deseen hacerlo.

Ya en las oficinas de la Comisión Municipal Electoral, una persona debidamente identificada retirará la bolsa del SIPRE de cada paquete y entregará el comprobante respectivo.

Al entregar los paquetes les darán a los funcionarios/as un “Recibo de entrega de los paquetes electorales”, el cual revisarán y conservarán.

El paquete electoral de la elección para Diputaciones Locales (color rosa) se entrega en: _____.

El paquete electoral de la elección Ayuntamientos (color verde oliva) se entrega en: _____.

El paquete de la Consulta Popular (color oro) se entrega en: _____.

RECOMENDACIONES PARA EL LLENADO DE LA DOCUMENTACIÓN ELECTORAL

Para requisitar la documentación electoral de las elecciones de Diputaciones Locales, Ayuntamientos o de la Consulta Popular, los datos del municipio deben copiarse del paquete electoral de Ayuntamientos, el cual puedes identificar por el color verde oliva.

Los datos de identificación son muy importantes para saber a qué casilla pertenecen los documentos, por lo que deben anotarse en toda la documentación. Puedes copiarlos de la primera acta que llenes de la elección local.

MANUAL DE LA Y EL FUNCIONARIO DE CASILLA
Información sobre las Elecciones Locales (Adenda)
Proceso Electoral 2017-2018

Con un tiraje de 81,000 ejemplares, se terminó
de imprimir en el mes de mayo de 2018
en los talleres de Formas Inteligentes S.A. de C.V.

COMISIÓN ESTATAL ELECTORAL NUEVO LEÓN

REVISIÓN DEL CONTENIDO

Héctor García Marroquín
Secretario Ejecutivo

Ricardo Chavarría de la Garza
Director de Organización y Estadística Electoral

Carlos Alberto Piña Loredo
Jefe de la Unidad de Participación Ciudadana

CUIDADO DE LA EDICIÓN

Cuauhtémoc Iglesias Ontiveros
Director de Capacitación Electoral

Mateo de Jesús Flores Flores
Jefe del Departamento Editorial

CORRECCIÓN DE ESTILO

César Eduardo Alejandro Uribe
Corrector

DISEÑO Y FORMACIÓN

Elena Herrera Martínez
Diseñadora Editorial

TIPOGRAFÍA

TheSans

COMISIÓN
ESTATAL
ELECTORAL
NUEVO LEÓN



Sistema de Calidad Certificado ISO 9001:2015
Número de Certificado: 39322

Avenida Madero 1420 Poniente,
Centro, Monterrey, N. L., México
(81) 12331515 y 01800 CEENLMX (2336569)

www.ceenl.mx

**ELECCIONES
NL 2018**
CONSULTA · POPULAR



#MiVotoDecide